



**UNIVERSIDAD TECNOLÓGICA CENTROAMERICANA**

**FACULTAD DE INGENIERÍA Y ARQUITECTURA**

**PRÁCTICA PROFESIONAL**

**DISEÑO PARTICIPATIVO Y PROCESOS DE CONSTRUCCIÓN DE CIUDADANÍA CULTURAL**

**PRÁCTICA PROFESIONAL, MUNICIPALIDAD DEL PROGRESO, YORO**

**PREVIO A LA OBTENCIÓN DEL TÍTULO**

**ARQUITECTO**

**PRESENTADO POR:**

**21411051      ANDRÉS ALEJANDRO MUÑOZ GARCÍA**

**ASESOR: ARQ. SUANY BEATRIZ AGUIRRE MORENO**

**CAMPUS SAN PEDRO SULA;**

**DICIEMBRE, 2018**

## **AUTORIZACIÓN**

*AUTORIZACIÓN DEL AUTOR(ES) PARA LA CONSULTA, LA REPRODUCCIÓN PARCIAL O TOTAL, Y PUBLICACIÓN ELECTRÓNICA DEL TEXTO COMPLETO DE TESIS DE GRADO.*

Señores

CENTRO DE RECURSOS PARA EL APRENDIZAJE Y LA INVESTIGACION (CRAI)  
San Pedro Sula

Estimados Señores:

La presentación del documento de tesis forma parte de los requerimientos y procesos establecidos de graduación para alumnos de pregrado de UNITEC.

Yo, Andrés Alejandro Muñoz García de San Pedro Sula autor del trabajo de grado titulado: [Práctica Profesional], presentado y aprobado en el año 2018 como requisito para optar al título de Profesional de Arquitecto, autorizo a:

Las Bibliotecas de los Centros de Recursos para el Aprendizaje y la Investigación (CRAI) de la Universidad Tecnológica Centroamericana (UNITEC), para que, con fines académicos, pueda libremente registrar, copiar y usar la información contenida en él, con fines educativos, investigativos o sociales de la siguiente manera:

Los usuarios puedan consultar el contenido de este trabajo de grado en las salas de estudio de la biblioteca y la página Web de la universidad.

Permita la consulta y la reproducción, a los usuarios interesados en el contenido de este trabajo, para todos los usos que tengan finalidad académica, ya sea en formato CD o digital desde Internet, Intranet, etc., y en general para cualquier formato conocido o por conocer.

De conformidad con lo establecido en el artículo 19 de la Ley de Derechos de Autor y de los Derechos Conexos; los cuales son irrenunciables, imprescriptibles, inembargables e inalienables.

Es entendido que cualquier copia o reproducción del presente documento con fines de lucro no está permitida sin previa autorización por escrito de parte de los principales autores.

En fe de lo cual, se suscribe la presente acta en la ciudad de [San Pedro Sula] a los 19 días del mes de diciembre de dos mil dieciocho

19 de diciembre del 2018

---

Andrés Alejandro Muñoz García

21411051

## HOJA DE FIRMAS

Los abajo firmantes damos fe, en nuestra posición de miembro de Terna, Asesor y/o Jefe Académico y en el marco de nuestras responsabilidades adquiridas, que el presente documento cumple con los lineamientos exigidos por la Facultad de Ingeniería y Arquitectura y los requerimientos académicos que la Universidad dispone dentro de los procesos de graduación.

---

Arq. Suany Beatriz Aguirre Moreno

Asesor

---

Arq. Yohandy Rodríguez Pereira  
Docente de Planta/ Coordinación Arquitectura  
UNITEC, SPS.

---

Ing. Cesar Darío Orellana Pineda  
Jefe Facultad de Ingeniería y Arquitectura  
UNITEC, SPS.

## **DEDICATORIA Y AGRADECIMIENTO**

Doy gracias a Dios por haberme permitido llegar hasta esta etapa de mi carrera, brindarme salud física y mental para alcanzar los objetivos que me he propuesto, además de haberme entregado su infinito amor y bondad.

A mi madre Marisabel por sus consejos, sus valores. Por brindarme el apoyo y la motivación que he necesitado para no desistir de mis metas y por haberme educado para ser una persona de bien, pero por, sobre todo, agradezco el amor que me ha entregado y ser una persona incondicional y necesaria en mi formación en valores y en educación.

A mis amigos por aportar en mi formación profesional y por haber estado siempre dispuestos a brindarme su mano cuando lo necesitaba y que hasta ahora, seguimos compartiendo lazos de amistad Carina Sánchez, Katy Melgar, Neda Herrera, Paola López, Isa Brand, Susethe Juárez, David Teruel, Maryury Williams y Arquitecta Rina Rodríguez.

A mis docentes, los encargados de marcar cada etapa de mi formación durante los años de educación superior. Quienes me brindaron asesorías durante y fuera de clases, resolvieron mis dudas cada vez que los consultaba especialmente a la Arquitecta Claudia Rodríguez, por haber sido una persona que me ayudo a crecer en valores y como profesional.

Dedico este trabajo a mi familia, por ser el pilar esencial en todo lo que soy, en mi educación, por aportar académicamente y en valores, por su amor incondicional y su apoyo, el cual se ha mantenido durante toda mi vida.

Todo este trabajo y el esfuerzo han sido posible gracias a ellos.

## **RESUMEN EJECUTIVO**

En la presente investigación se abordan los temas de metodologías, herramientas y técnicas de la participación ciudadana al igual que la importancia que se le está otorgando a nivel mundial y algunos lineamientos para su aplicabilidad en Honduras al igual que la importancia que posee la cultura y como se han de intervenir en las sociedades para generar ciudadanía cultural.

El enfoque es la inclusión de la ciudadanía en los proyectos y su gestión por los gobiernos locales para mejorar los indicadores culturales y de transparencia en las ciudades.

Se analizaron diferentes textos, incluidos los manuales de diseño participativo de Colombia y la ley orgánica de Perú, México y Colombia; para comprender la importancia de inclusión de dichos procesos en los objetivos de una nación.

El valor de dichos procesos se ha visto reflejado en los casos de estudio de Perú, México, Colombia y Japón, donde han logrado ser legislado por el marco legal correspondiente en cada país para ser implementando en las gestiones municipales y lograr espacios de cohesión ciudadana.

Es de suma importancia la inclusión de la ciudadanía en los proyectos de orden público para generar identidad en la ciudadanía, la inclusión del factor cultural incrementa los indicadores positivos de las sociedades, es por ello que los gobiernos del mundo buscan aplicarlas en sus políticas de acción.

## ÍNDICE DE CONTENIDO

<b>I. INTRODUCCIÓN .....</b>	<b>10</b>
<b>II. OBJETIVOS.....</b>	<b>11</b>
2.1. OBJETIVO GENERAL.....	11
2.2. OBJETIVOS ESPECÍFICOS.....	11
<b>III. MARCO CONTEXTUAL .....</b>	<b>12</b>
3.1. GENERALIDADES DE LA EMPRESA.....	12
3.1.1. MISIÓN .....	12
3.1.2. VISIÓN.....	12
3.1.3. VALORES.....	12
3.1.4. UBICACIÓN.....	12
3.1.5. ORGANIGRAMA.....	14
3.2. DESCRIPCIÓN DEL DEPARTAMENTO EN EL QUE LABORA.....	1
3.2.1. DEPARTAMENTO DE ORDENAMIENTO TERRITORIAL:.....	1
3.2.2. UNIDAD DE PERMISOS DE CONSTRUCCIÓN.....	2
3.2.3. UNIDAD TÉCNICA VIAL (UTEVI) .....	2
<b>IV. MARCO TEÓRICO.....</b>	<b>4</b>
4.1. DISEÑO CONVENCIONAL.....	4
4.2. DISEÑO PARTICIPATIVO.....	5
4.2.1. DESARROLLO DE UN PROCESO PARTICIPATIVO.....	6
4.2.2. METODOLOGÍA PARA LA PLANIFICACIÓN Y DISEÑO URBANO COMUNITARIO PARTICIPATIVO.....	11
4.2.3. HERRAMIENTAS Y ESTRATEGIAS DEL DISEÑO PARTICIPATIVO.....	12
4.3. MACROENTORNO .....	20
4.3.1. CASOS DE ESTUDIO .....	21
4.4. MICROENTORNO.....	32
4.4.1. MARCO LEGAL .....	32
4.4.2. EL PROGRESO, YORO .....	33
4.4.3. DEPARTAMENTO DE DESARROLLO SOCIAL .....	38
4.4.4. CASO DE ESTUDIO PARQUE ZONA DE LA COMPAÑÍA.....	40
4.5. LA CULTURA COMO ESTRATEGIA PARA EL DESARROLLO .....	43
4.5.1. COMPONENTES CONCEPTUALES DE UNA GRAMÁTICA DE LA CIUDADANÍA CULTURAL.....	46
4.5.2. FOMENTO DE ESPACIOS PÚBLICO-INTERCULTURALES.....	46
4.5.3. APORTES GUBERNAMENTALES SOBRE POLÍTICAS DE GESTIÓN GUBERNAMENTAL.....	49
<b>V. METODOLOGÍA.....</b>	<b>52</b>
5.1. ENFOQUE Y MÉTODOS.....	52
5.2. UNIDAD DE ANÁLISIS.....	52
5.3. TÉCNICAS E INSTRUMENTOS APLICADOS.....	52
5.4. FUENTES DE INFORMACIÓN.....	53
5.5. CRONOLOGÍA DE TRABAJO.....	54

<b>VI. DESCRIPCIÓN DEL TRABAJO REALIZADO .....</b>	<b>57</b>
6.1. CAPÍTULO 1 .....	57
6.2. CAPÍTULO 2 .....	58
6.3. CAPÍTULO 3 .....	61
6.4. CAPÍTULO 4 .....	62
6.5. CAPÍTULO 5 .....	65
6.6. CAPÍTULO 6 .....	68
6.7. CAPÍTULO 7 .....	71
6.8. CAPÍTULO 8 .....	74
6.9. CAPÍTULO 9 .....	77
6.10. CAPÍTULO 10.....	80
6.11. CAPÍTULO 11.....	84
<b>VII. CONCLUSIONES .....</b>	<b>85</b>
<b>VIII. RECOMENDACIONES.....</b>	<b>86</b>
<b>IX. CONOCIMIENTOS APLICADOS .....</b>	<b>87</b>
<b>X. VALORACIÓN DE LA PRÁCTICA PROFESIONAL .....</b>	<b>88</b>
<b>XI. BIBLIOGRAFÍA.....</b>	<b>89</b>

## ÍNDICE DE ILUSTRACIONES

Ilustración 1. Mapa de Ubicación del Palacio Municipal de El Progreso, Yoro.....	13
Ilustración 2. Estructura Organizacional de la Municipalidad de El Progreso.....	14
Ilustración 3 Diagrama “Formas de Participación” .....	6
Ilustración 4 Diagrama “Pasos para el desarrollo de un proceso participativo” .....	7
Ilustración 5 Socialización de proyecto .....	8
Ilustración 6. Recopilación de información .....	9
Ilustración 7. Diagrama del proceso de negociación inicial.....	10
Ilustración 8. Ejemplo de Comité de delegados.....	13
Ilustración 9. Maqueta de exploración de proyecto .....	14
Ilustración 10. Metodología de la foto hablada. ....	15
Ilustración 11 Proceso de Construcción Participativa .....	19
Ilustración 12. Diagrama de ubicación de casos de estudio.....	21
Ilustración 13 Perspectiva de Paseo Verde.....	23
Ilustración 14 Proceso de Socialización Paseo Verde .....	24
Ilustración 15 Inauguración Peek Park, Paseo Verde.....	24
Ilustración 16 PIM, Plan Integral de Movilidad de Rosario .....	25
Ilustración 17 Ciudad de Rosario .....	27
Ilustración 18 Plaza de la estación Kitamoto.....	29
Ilustración 19 Yoshiharu Tsukamoto explicando el proceso participativo previo al diseño del proyecto.....	30
Ilustración 20 Croquis de Plaza de la estación Kitamoto.....	31
Ilustración 21 Corte Fugado de estación Kitamoto.....	32
Ilustración 22 Proceso de selección de proyectos en la Municipalidad de El Progreso, Yoro.....	39
Ilustración 23 Proceso de socialización con los padres por parte de los alumnos de Planificación Urbana I .....	41
Ilustración 24 Consulta a los niños de la escuela de la Zona de la Compañía .....	41
Ilustración 25 Planta de Conjunto del Parque Zona de la Compañía. ....	42
Ilustración 26 Perspectiva de área central de Parque Zona de la Compañía.....	43



Ilustración 27 Diagrama Dimensiones de la cultura.....	47
Ilustración 28 Entidades involucradas en el proceso generador de ciudadanía.....	51
Ilustración 29 Cronología de trabajo.....	56
Ilustración 30 Planta de conjunto Concha Acústica.....	58
Ilustración 31 Detalle de Plano de Senderos.....	59
Ilustración 32 Diseño de Banner de Planificación Urbana.....	60
Ilustración 33 Entrega de premios por participación en parque vial.....	60
Ilustración 34 Trabajo en ventanilla de permisos de construcción.....	62
Ilustración 35 Desarrollo de propuesta de parque lineal familiar.....	63
Ilustración 36 Supervisión de terreno.....	63
Ilustración 37 Instalación de banca en canchas deportivas de Museo Ferroviario.....	64
Ilustración 38 Revisión de documentos de permisos de construcción.....	64
Ilustración 39 Medición puntos de referencia del parque central.....	66
Ilustración 40 Plano de ubicación de basureros en distrito comercial.....	67
Ilustración 41 Cantidades de pintura por fachada de Calle del Comercio.....	67
Ilustración 42 Modelo Distrito Comercial.....	68
Ilustración 43 Plano de propuesta de zonificación.....	69
Ilustración 44 Modelo de "árbol de dulce".....	69
Ilustración 45 Renderizado de Villa Navideña.....	70
Ilustración 46 Presupuesto Palacio Municipal.....	70
Ilustración 47 Plano de Aceras del distrito.....	71
Ilustración 48 Reunión con empresa de ventilación para el Palacio Municipal.....	72
Ilustración 49 Plano del segundo nivel del Palacio de Deportes.....	73
Ilustración 50 Visita al terreno donado en La Romanita II.....	73
Ilustración 51 Decoración Navideña de la Oficina de Planificación Urbana y Catastro.....	74
Ilustración 52 Decoración Navideña de la Oficina de Planificación Urbana y Catastro.....	75
Ilustración 53 Diseño de aviso municipal de cierre de vía.....	75
Ilustración 54 Armado de Ángeles de Villa Navideña Progreseña.....	76
Ilustración 55 Espacio físico donde se desarrolla la Villa Navideña.....	76

Ilustración 56 Supervisión del levantamiento del Parque las Mercedes.....	77
Ilustración 57 Levantamiento fotográfico de edificios históricos.....	78
Ilustración 58 Supervisiones a obras boulevard Canaan.....	79
Ilustración 59 Propuesta Parque Japón .....	80
Ilustración 60 Socialización del proyecto Puesta en Valor del Progreso, Yoro.....	81
Ilustración 61 Reconocimiento del casco histórico de la ciudad.....	81
Ilustración 62 Reconocimiento zona de La Fragua .....	82
Ilustración 63 Vivienda tipo barracón en Naranjo Chino.....	82
Ilustración 64 Matrimonio Gonzales ex trabajadores de la Tela Railroad Company.....	83
Ilustración 65 Planta Arquitectónica Parque Japón .....	83
Ilustración 66 Detalle constructivo de quioscos.....	84

## ÍNDICE DE TABLAS

Tabla 1 Población total de El Progreso por sexo, según año censal.....	34
Tabla 2. Contactos de Entrevista .....	53

## GLOSARIO

Los términos descritos a continuación han sido obtenidos del Diccionario de la Real Academia Española y por el Diccionario de Léxico de Investigación en Ciencias Sociales de la Universidad de los Andes:

**Capital social:** Valor dado a los elementos que conforman una empresa, institución o grupo social, es decir, personas, recursos económicos, materiales y maquinaria, para hacer más eficientes y fomentar las actividades que generan bienes y servicios.

**Ciudad:** Conjunto de edificios y calles, regidos por un ayuntamiento, cuya población densa y numerosa se dedica por lo común a actividades no agrícolas.

**Ciudadanía:** cualidad y derecho de ciudadano.

**Cultura:** conjunto de modos de vida y costumbres, conocimientos y grado de desarrollo artístico, científico, industrial, en una época, grupo social.

**Dialéctica:** arte de dialogar, argumentar y discutir.

**Diversidad:** diferencia o distinción entre personas, animales o cosas, variedad, infinidad o abundancia de cosas diferentes, desemejanza, disparidad o multiplicidad.

**Diversidad Cultural:** convivencia e interacción que existe entre diferentes culturas dentro de un mismo espacio geográfico compartido por un grupo de personas o sociedad.

**Identidad Cultural:** conjunto de peculiaridades propias de una cultura o grupo que permiten a los individuos identificarse como miembros de este grupo, pero también diferenciarse de otros grupos culturales.

**Urbe:** término para denominar a las ciudades, especialmente a las más importantes y populosas, donde se concentra por lo general la actividad comercial y financiera de un país o región.

## I. INTRODUCCIÓN

La importancia de la participación de la ciudadanía en las decisiones se ha convertido en un derecho ciudadano para representar la democracia en el diario vivir y nos podemos percatar de ello en los últimos 40 años, donde la participación ha permeado una gran cantidad de actividades, en parte gracias a la lucha de diversos grupos sociales que han abogado por que la ciudadanía tenga un poder mayor en la toma de decisiones, tanto a nivel individual como en colectividad. No es de extrañar que el diseño, en tanto que manifestación cultural, haya hecho suyas las demandas de una sociedad que, cada vez más, requiere estar involucrada y participar en la toma de decisiones sobre aspectos que le afectan directa o indirectamente. La arquitectura, el medio ambiente físico construido y, dentro de éste, la vivienda, son sólo algunos de los campos en los que la actuación aislada e independiente de los especialistas ha generado resultados polémicos.

En diversos países se presentaron dichos movimientos, en Estados Unidos podemos observar los primeros indicios de políticas de inclusión de la ciudadanía en la toma de decisiones que, eventualmente se trasladaron hacia América Latina hasta lograr ser legislados en la Ley Orgánica en diferentes países y en la creación de diferentes manuales y programas para replicar estas prácticas en diferentes países.

La inclusión de los ciudadanos en todas las etapas de los proyectos permite que sean más aceptados, porque mediante las metodologías participativas se pretende resolver las necesidades reales de las personas que vivirán el proyecto; generando de este modo un sentido de pertenencia hacia el proyecto que les motivará a velar por el mismo.

Para poder ejecutar metodologías de diseño participativo se ha de realizar un perfil de la población para determinar cuáles herramientas serán mejor recibidas por las comunidades donde se han de desarrollar.

## **II. OBJETIVOS**

### **2.1. OBJETIVO GENERAL**

Demostrar capacidad para la culminación eficiente de todos los proyectos aplicando los conocimientos adquiridos en los años de educación superior y, contribuyendo en la mejora de la gestión de metodologías de diseño participativo, de planificación y ejecución de los proyectos comunitarios de la Municipalidad de El Progreso, Yoro.

### **2.2. OBJETIVOS ESPECÍFICOS**

Se enlistan a continuación los objetivos específicos para lograr el objetivo general:

- Proporcionar lineamientos de las metodologías de diseño participativo en los procesos de planificación urbana.
- Estudiar la importancia de la participación ciudadana en proyectos comunitarios.
- Analizar las metodologías de participación ciudadana y su aplicabilidad en Honduras.
- Analizar la importancia de la ciudadanía cultural en los procesos de diseño, gestión y ejecución de los proyectos municipales.

### **III. MARCO CONTEXTUAL**

#### **3.1. GENERALIDADES DE LA EMPRESA**

La Municipalidad de El Progreso, Yoro, es la casa de gobernación del municipio, de El Progreso, dirigida por el abogado Alexander López Orellana.

##### **3.1.1. MISIÓN**

“Somos una institución comprometida con el desarrollo integral del municipio, promoviendo la inversión y el mejoramiento de la calidad de vida de los ciudadanos a través de una gestión moderna y eficiente, enfocada en la innovación y la excelencia de los servicios” (Municipalidad de El Progreso, 2018).

##### **3.1.2. VISIÓN**

“Para el año 2018 convertirnos a nivel nacional en el municipio líder en el desarrollo integral a través de la promoción y gestión de la inversión con gobernabilidad y transparencia” (Municipalidad de El Progreso, 2018).

##### **3.1.3. VALORES**

El palacio Municipal de El Progreso, bajo el mandato del alcalde Alexander López busca transmitir a los progreseños mediante su administración los valores que caracterizan a la gestión municipal correcta los cuales son:

- Liderazgo
- Sensibilidad humana
- Equidad
- Orientación a los resultados

##### **3.1.4. UBICACIÓN**

La ubicación del Palacio Municipal de El Progreso, Yoro se encuentra en la 2da calle norte, frente al parque Ramón Rosa., desde el año 2012 que se inauguró el nuevo edificio de la alcaldía



**Ilustración 1. Mapa de Ubicación del Palacio Municipal de El Progreso, Yoro.**

Fuente: Muñoz, A. (2018), *Ubicación del Palacio Municipal* [Mapa] Recuperado de: Google Maps)

### 3.1.5. ORGANIGRAMA

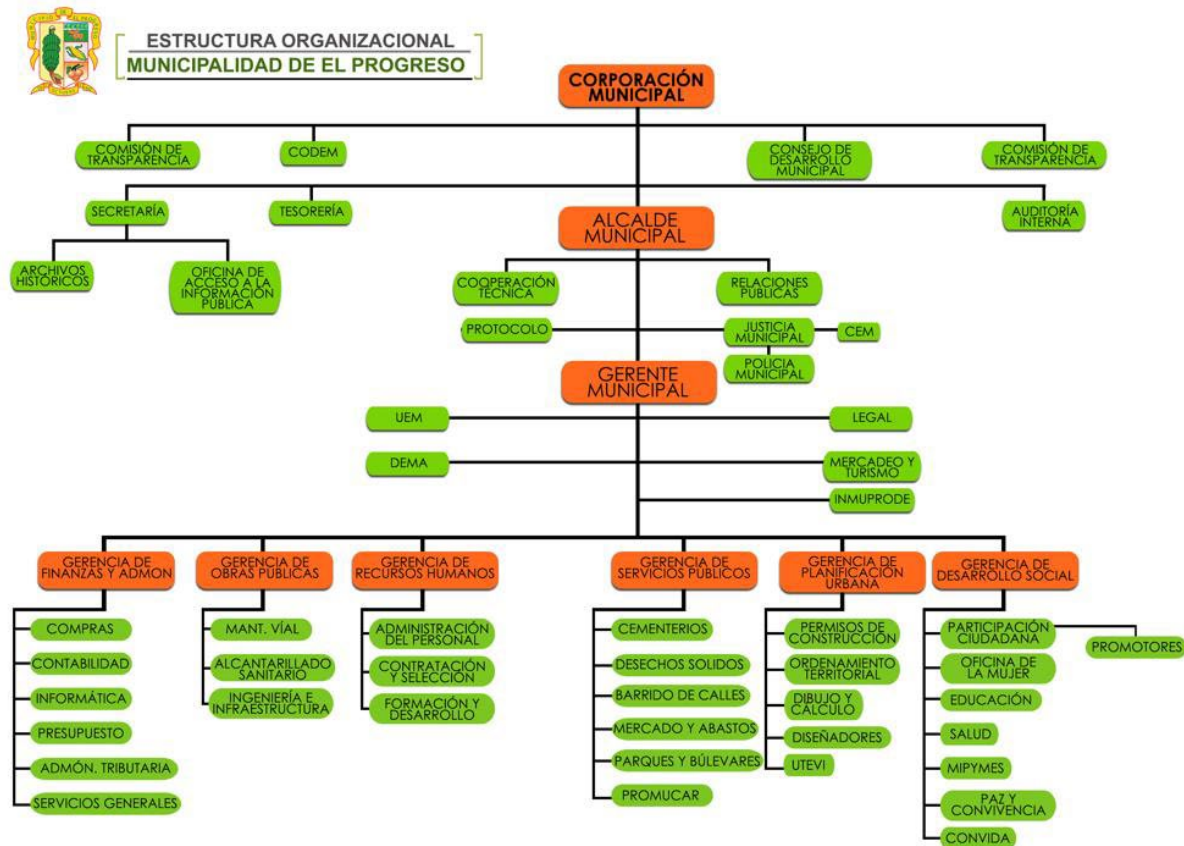

**Ilustración 2. Estructura Organizacional de la Municipalidad de El Progreso**

Fuente: Ramírez, J. (2018), Organigrama de la Municipalidad de El Progreso [Ilustración] Recuperado de: [http://new.munielprogreso.hn/?page\\_id=441](http://new.munielprogreso.hn/?page_id=441)



### **3.2. DESCRIPCIÓN DEL DEPARTAMENTO EN EL QUE LABORA**

La Gerencia de Planificación Urbana (PU) es la que se encarga de controlar y regular el desarrollo urbano, el uso y la forma de administración de las tierras municipales y el ensanchamiento del perímetro de la ciudad.

La Gerencia de Planificación Urbana cuenta con los siguientes departamentos y funciones:

#### **3.2.1. DEPARTAMENTO DE ORDENAMIENTO TERRITORIAL:**

Es aquel responsable de la ejecución de los levantamientos catastrales y del inventario de todos aquellos Bienes Inmuebles denominados como urbanos y rurales del término municipal y de la actualización del registro y avalúo de estos, con base de la planificación del desarrollo del municipio, control de uso de suelo, expansión urbana y la imposición de los tributos que correspondan.

Los servicios que presta el departamento de ordenamiento territorial:

- Mensuras urbanas y rurales.
- Inspecciones urbanas y rurales.
- Elaboración de planos prediales.
- Elaboración de las constancias de posesión de bienes inmuebles.
- Elaboración de las constancias de no poseer bienes inmuebles.
- Elaboración de constancias de ubicación.
- Elaboración de constancias de medidas y colindancias.
- Elaboración de Constancias de Avalúo Catastral.
- Aprobación de planos para licencia sanitaria.
- Constancia de avalúo para Dominio Pleno.
- Constancia de avalúo de propiedad para Dominio Pleno.
- Registro de urbanizaciones y/o lotificaciones.

### 3.2.2. UNIDAD DE PERMISOS DE CONSTRUCCIÓN

La unidad denominada "Permisos de Construcción" es la que se encarga de otorgar los permisos a toda construcción, lotificación y urbanizaciones de acuerdo con lo establecido en la ley.

Servicios que presta:

- Constancias de uso de suelo.
- Permisos de construcción para casa habitacionales.
- Permisos de construcción para cambios de techo.
- Permisos de construcción para urbanizaciones.
- Permisos de construcción para movimientos de tierra.
- Permisos de construcción comercial y cercos.
- Permisos de construcción para anexos o ampliación.
- Permisos de construcción para remodelaciones.
- Permisos de construcción para obras grises.
- Permisos para demoliciones.
- Permisos de construcción para estacionamientos y fundiciones de pavimentos.
- Permisos de construcción para gasolinera tipo "canopy".

### 3.2.3. UNIDAD TÉCNICA VIAL (UTEVI)

Entre las funciones asignadas a esta unidad se encuentra:

- Elaboración y ejecución de los planes y programas de conservación y desarrollo vial, en concordancia con las políticas y directrices emitidas por el Concejo Vial Municipal.
- Reglamento para el Uso de las Vías Públicas del Municipio de El Progreso, Yoro.
- Planes de Desarrollo Municipal en vigencia.
- Previo a las definiciones de las actividades de mejoramiento, reconstrucción u obra nueva, se otorga prioridad a las actividades de conservación, sean manual so mecanizadas, de conformidad con los lineamientos de la Ley.
- UTEVI también se encarga de la promoción vial participativa a través del fortalecimiento de las organizaciones locales y su vínculo con otras instancias afines, con el propósito de

propiciar trabajos conjuntos de conservación de las vías públicas y el control social de los proyectos que se realicen.

- Realizar y actualizar el inventario de la red de calles y caminos del municipio, así como, mantenimiento un censo unificado del transporte urbano, colectivo y ruletero en el caso de transporte de personas y mantener el control e inventario del equipo pesado que opera y transita por el municipio, esto con el fin de regularizar y mantener un control e inventario del equipo pesado que opera y transita por el municipio de El Progreso, Yoro.

## IV. MARCO TEÓRICO

### 4.1. DISEÑO CONVENCIONAL

El diseño convencional, o urbanismo convencional según Cárdenas (2002) "Es aquel que propone proyectos ideados bajo la política de funcionalidad, de factibilidad económica y bajo intereses propios los cuales únicamente responden a un entorno físico que requiere transformarse sin reconocer realmente las necesidades de la población".

La ciudad es el escenario de los asentamientos humanos teniendo un protagonismo desde hace casi aproximadamente diez mil años, donde mediante el proceso de evolución y constante cambios de esta han sido marcados por acontecimientos políticos, sociales y económicos en el transcurso de la historia, dichos eventos que no afectan únicamente al ciudadano que vive en ella sino a las condiciones espaciales y la dinámica que se desarrollan en ella. Teóricamente se ha planteado que las transformaciones de los espacios urbanos tienen que realizarse respondiendo ante las necesidades que el individuo ha presentado ante dichos acontecimientos. Dicho esto, es cuando se debe de analizar el contexto actual de la ciudad y si responde a las necesidades que verdaderamente presenta la población y cuáles son las alternativas para que la ciudad pueda ser aquel escenario que responda a los requerimientos de la calidad de vida que todos merecemos.

Al hablar de los procesos de gestión urbana Jordán (2003) afirma:

Específicamente acerca de la participación ciudadana, esta ha sido un tema que durante el transcurso de las últimas décadas se ha tratado de modernizar con nuevos procesos, metodologías y estrategias de enseñanza-aplicación, que busca generar propuestas e ideas acerca de las necesidades inmediatas de los ciudadanos, para que, mediante a ellas se logre consolidar un colectivo de ciudadanos que trabajen junto a los gestores municipales en el proceso de desarrollo, construcción y transformación de la ciudad. (p. 15)

Lastimosamente dichas técnicas, en su mayoría, han quedado en teorías y se puede comprobar ya que, en los proyectos urbanos ejecutados en diferentes ciudades del mundo, no logran responder de forma positiva a los intereses y deseos de los ciudadanos sino, que se realizan

bajo los parámetros técnicos, políticos y económicos según le convenga a una minoría que no necesariamente tiene proximidad con los proyectos.

Tomando en cuenta que son los ciudadanos quienes se ven afectados o beneficiados de forma directa por los cambios territoriales que se desarrollan en su entorno inmediato, se ve la necesidad de materializar realmente los cambios que competen y se debe de dar el papel protagónico en cuanto a las actividades que involucren la gestión de su territorio.

A finales del siglo XX se ha evidenciado que existe un interés por parte del ciudadano que no posee oportunidades y debido a la inconformidad del manejo de presupuestos destinados a obras públicas. Se tienen registros aproximadamente desde los años cuarenta que se inician los pronunciamientos mediante movimientos vecinales, donde se buscaba ganar la batalla municipal por terrenos que sirvieran para generar viviendas, debido a su auge por el aumento déficit de vivienda por los movimientos migratorios. Estas primeras luchas por los déficits habitacionales han sido reinterpretadas en la actualidad bajo el mando de líderes profesionales de la comunidad o de algún sector de la sociedad buscando nuevas formas de hacer ciudad de abajo hacia arriba, rompiendo con la forma convencional de la gestión municipal en el ámbito urbano.

#### **4.2. DISEÑO PARTICIPATIVO**

La necesidad de un cambio en los procesos de diseño de escala territorial ha llevado a la creación de la participación ciudadana López (2016) afirma. "La participación ciudadana es un mecanismo de integración social. El usuario construye y diseña conjuntamente el espacio que luego utilizará" (p.12). Dicho mecanismo se creó por la innegable necesidad del diseño de espacios comunitarios que respondan realmente ante las necesidades de los residentes de las zonas donde se ejecutan proyectos de magnitud pública.



**Ilustración 3 Diagrama “Formas de Participación”**

Fuente: Muñoz, A. (2018). *Formas de participación* [Diagrama] Recuperado de: Primera Exposición de Diseño Comunitario y Participativo en Puerto Rico

#### 4.2.1. DESARROLLO DE UN PROCESO PARTICIPATIVO

Los procesos de participación ciudadana tienen características que son determinadas por la ciudadanía ya que factores culturales, educativos, religiosos, ideológicos, etc., no son necesariamente iguales en todas las comunidades tomando en cuenta lo anterior: estos pueden compartir características, sin embargo, “Aunque ningún proceso participativo es igual a otro y su desarrollo no es lineal sino más bien cíclico y retroalimentado, en general podemos distinguir aquellos tiempos y actividades principales que pueden ir señalando el camino a seguir.” (CIMAS, 2009, p. 8). Efectivamente, no pueden aplicarse las mismas metodologías en todos los casos de participación ciudadana, no obstante, se pueden definir las etapas del proceso en cualquier tipo de metodología participativa.

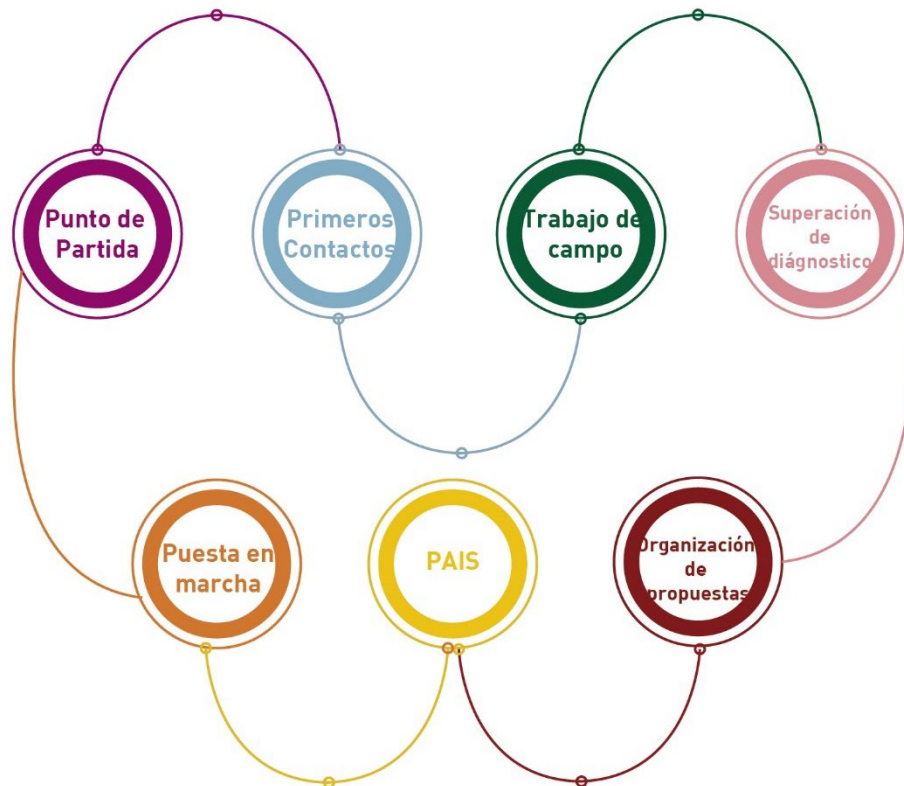

**Ilustración 4 Diagrama “Pasos para el desarrollo de un proceso participativo”**

Fuente: Muñoz, A. (2018). *Pasos para el desarrollo de un proceso participativo* [Diagrama] Recuperado de: Manual de Metodologías Participativas)

El proceso explicado en el manual de metodologías participativas contempla dicho ciclo para desarrollar las metodologías, no obstante, puede haber comunicaciones entre etapas que no necesariamente están plasmadas en el diagrama. Es una pauta del proceso ordenado que se ha de seguir para cualquier metodología participativa.

Como se indica en el diagrama anterior, existen siete etapas que engloban el desarrollo de un proceso participativo los cuales son:

- **Punto de partida:** Se pregunta “que le duele” a las diferentes partes de una comunidad y de esta forma se logra elaborar un plan de trabajo con aquellos que estén más implicados, de esta forma se puede pasar de los “dolores iniciales” (los síntomas

negativos de la comunidad) a la construcción conjunta de la problemática (que es delimitar los aspectos con mayor profundidad y un consenso con los implicados)



**Ilustración 5 Socialización de proyecto**

Fuente: (2018), *Socialización de un proyecto* [Ilustración] Recuperado de: <http://www.vanguardia.com/santander/comunera/425160>

- **Primeros contactos:** La evaluación de la problemática y diseño participativo del proceso. Los primeros contactos se refieren a acercarse al problema mediante talleres, visitas, entrevistas, entre otras, generando confianza para que los ciudadanos puedan comenzar a sentirse parte del proceso.
- **Trabajo de campo y escucha:** en este punto se debe de salir al campo o a la calle para podernos abrir ante las opiniones de las personas, ya que somos receptores de experiencias y puntos de vista empleando métodos participativos de escucha.





**Ilustración 6. Recopilación de información**

Fuente: (2005). *Recopilación de información* [Fotografía] Recuperado de:  
<http://v1.zonezero.com/magazine/articles/campeche/04sp.html>

- **Superación del diagnóstico:** se debe de analizar la información que ha sido obtenida en los pasos anteriores. Se organiza con la finalidad de poder entregarle a las personas dicha recopilación y poder provocar una segunda reflexión en las personas.
- **Organización de propuestas:** programación de acciones integrales sustentables (PAIS). Se construye y contrastan las propuestas que se han realizado en los diferentes talleres y se comienza a coordinar algunas mociones para poder motivar a las personas y priorizar los sistemas participativos.
- **Puesta en marcha:** se debe de elaborar un cronograma que se encuentre orientado a la acción, ejecución, monitoreo y evaluación del PAIS. A este punto pueden surgir nuevos "dolores" que pueden generar un nuevo ciclo o proceso para el cual se deberá generar un nuevo plan de trabajo.

Con las diferentes etapas de los procesos participativos se debe de recalcar la importancia que posee el primer contacto con la comunidad, ya que mediante este primer acercamiento se han de generar los grupos de acción en los proyectos (véase Ilustración 7)

## Proceso de Negociación Inicial

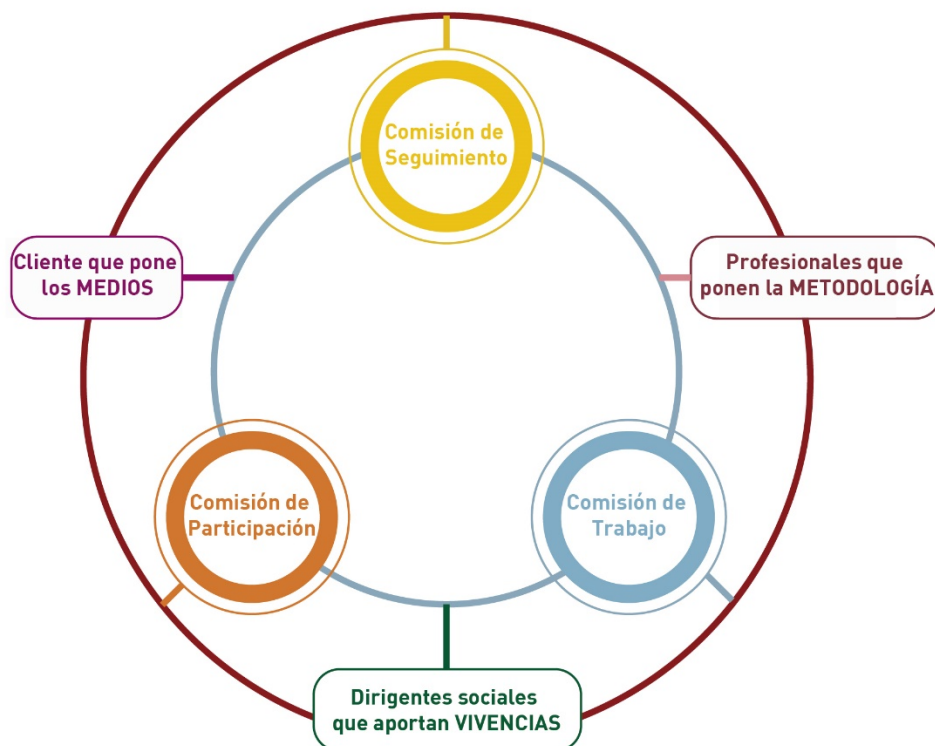

**Ilustración 7. Diagrama del proceso de negociación inicial**

Fuente: Muñoz, A. (2018). *Proceso de negociación inicial* [Diagrama] Recuperado de: Manual de Metodologías Participativas

Una vez expuesto el planteamiento del proyecto a realizar, según CISMA (2009):

Se inicia el contacto con el tejido asociativo existente en la zona para que participen en la formulación de la propuesta. Para su localización podemos utilizar medios de comunicación locales, acudir a estructuras ya existentes tipo coordinadoras, Redes de entidades sociales, plataformas, etc., captar información a través de los técnicos municipales, servicios de información, Consejos de participación, etc. A partir de estos primeros contactos vamos iniciando la relación con el resto de los agentes relevantes. (p. 13)

Una vez realizado este proceso se han de conformar las comisiones encargadas de dar seguimiento, participación y de trabajar en el proyecto para que exista un verdadero involucramiento de la sociedad y los gestores municipales.

#### 4.2.2. METODOLOGÍA PARA LA PLANIFICACIÓN Y DISEÑO URBANO COMUNITARIO PARTICIPATIVO

Marvel (2017) afirma: "Para que ocurra un proceso participativo hay que establecer una metodología participativa. Dicha participación tiene que ser deseada, anticipada y diseñada, porque si no es así, probablemente resulte en una planificación sin ninguna intervención ciudadana" (p. 17). Se debe de tomar en consideración las ideas propuestas por las personas ya que será una participación deseada, diseñada y anticipada, no hay mejor forma de concebir un proyecto que incluir a sus beneficiarios desde la concepción de este. Es en este punto donde recae la importancia de la creación de metodologías que definan:

- Quiénes
- Cuando
- Cómo
- Y el nivel de expectativas que se incluye en el proceso de la toma de decisiones.

Para lograr justificar la implementación de las metodologías participativas, se deben de establecer los fundamentos teóricos ya que, de no hacerlo existe la posibilidad de ser descartada la metodología participativa por no poder comprender que es un elemento realmente necesario en los procesos de diseño; por verlo como un lujo y gastos innecesarios de recursos.

La base del diseño participativo-comunitario recae en servir para lograr establecer al ser humano como objetivo de cualquier planificación, con el objetivo de mejorar y conservar la calidad de vida de todas las personas. En dicho proceso de planificación se debe de tomar en consideración que cada una de las decisiones realizadas afecta en menor o mayor grado a las personas de forma individual y como un colectivo. Por ende, los procesos de planificación deben de contemplar los valores humanísticos como el respeto, la justicia, la libertad, entre otros. Al comprender el impacto de los procesos de planificación en la vida de las personas es necesario que se desarrolle un proceso de participación donde las personas afectadas por las decisiones que se efectuarán puedan participar en dicho proceso. No obstante, no se debe de olvidar la existencia de la relación de la teoría de los sistemas en la base de la planificación: dicha teoría sostiene la interrelación que existe entre los ambientes urbanos. Cuando se genera

un cambio en uno, dicho cambio repercute en las relaciones de las personas de dicho sector con el resto. Es por ello por lo que la planificación al ser participativa parte del enfoque holístico para lograr la integración, la sinergia y la síntesis en las decisiones.

#### 4.2.3. HERRAMIENTAS Y ESTRATEGIAS DEL DISEÑO PARTICIPATIVO

La ejecución de las diferentes metodologías participativas se lleva a cabo mediante diferentes herramientas y estrategias para lograr recopilar la información necesaria y considerarse como efectiva la intervención.

Dichas herramientas se pueden agrupar en:

- Herramientas explorativas.
- Estrategias de difusión de conocimiento.
- Herramienta de la consulta ciudadana como medio para un proceso participativo.

Se ha de tomar en cuenta que son medios para lograr una intervención adecuada, sin embargo, no existe un orden particular para tener éxito en el proceso, debido a que las personas poseen innumerables características como colectivo y como individuo; por lo que es difícil poder considerar a ciencia cierta cuales son las estrategias y herramientas que serán exitosas en cada comunidad.

##### 4.2.3.1. Herramientas explorativas

Las herramientas explorativas nos permiten entrar en contacto con las personas y pueden clasificarse en:

- Herramientas de Visualización.
- Herramientas motivacionales.
- Herramientas de retroalimentación.
- Herramientas de exploración.

##### 4.2.3.2. Comité de delegados

Tipo de herramienta: Herramienta de retroalimentación.

Esta herramienta es una asamblea en donde los residentes de las comunidades en donde se están llevando a cabo los procesos de Presupuesto Participativo, donde se proponen proyectos y se eligen delegados. Estos se agrupan por generaciones, se desarrollan varias reuniones se ha de discutir con las personas que han sido denominadas como delegados la necesidad, la viabilidad y el beneficio de los proyectos.



**Ilustración 8. Ejemplo de Comité de delegados**

Fuente: (2016), *Comité de delegados* [Fotografía] Recuperado de:

<http://comunicacioninstitucional.ufv.es/el-consejo-de-delegados-de-la-ufv-celebro-las-elecciones-al-comite-ejecutivo-del-curso-20162017/>

Para aplicar esta herramienta se sugiere que se realicen dinámicas de cortar y pegar en maquetas interactivas para que se puedan co-diseñar con los delegados. Se han de mostrar los resultados junto a un presupuesto estimado para corroborar la viabilidad de los proyectos.

Es una técnica para aplicar en comunidades.

#### 4.2.3.3. Maquetas Preguntonas

Tipo de herramienta: explorativa.

Esta herramienta es una asamblea para que los residentes de las comunidades logren ejemplificar sus anhelos acerca de cómo desean sus viviendas, esta técnica se puede emplear

maquetas en serie a escala para que los involucrados puedan trabajar con ellas mediante la exploración y representaciones sobre diferentes servicios (viviendas, comercio, calles, estacionamientos, áreas recreativas, etc.). Las piezas se realizan a escala y proporción del solar al que se va a intervenir.



**Ilustración 9. Maqueta de exploración de proyecto**

Fuente: (2017). *Maqueta de exploración* [Fotografía] Recuperado de:

<https://www.diariodeibiza.es/pitiuses-balears/2017/06/05/maqueta-vila-elaborada-400-alumnos/920551.html>)

Preferiblemente la técnica se aplica con dos moderadores por grupo los cuales se encargan de fomentar las preguntas de exploración como:

- ¿Qué otros usos le quieren dar al proyecto?
- ¿Cómo te imaginas o quieres que sea tu vivienda?
- ¿Qué cosas quisiera que hubiera en tu comunidad?

Es una técnica para aplicar a grupos de 10 personas.

#### 4.2.3.4. La foto hablada

Tipo de herramienta: Visualización/explorativa

Para comenzar con el proceso de esta herramienta se debe de caminar junto a los residentes de esta para explorar y tomar fotografías. Una vez terminado el recorrido se han de compartir las fotografías para poder comprender el potencial que posee la comunidad, al escuchar las anécdotas y las aspiraciones de los residentes para generar reflexiones acerca de la misma. Las experiencias generadas permiten tener una base para diseñar el entorno.



**Ilustración 10. Metodología de la foto hablada.**

Fuente: (2018). *Foto hablada* [Fotografía] Recuperado de: <https://sp.depositphotos.com/185113892/stock-video-prague-czech-republic-people-walking.html>

Esta técnica permite conocer los procesos, los elementos y los procesos que generan identidad en los sectores, de esta forma sirven para consolidar los deseos y las experiencias de cada uno de los participantes.

Es una técnica que se puede aplicar a cualquier persona sin importar la cantidad a la cual se le esté aplicando.

#### 4.2.3.5. Imagen colectiva lúdica

Tipo de herramienta: Visualización/explorativas

Las personas que participan realizan dinámicas empleando imágenes con las cuales permiten expresar sus necesidades mediante la visualización del espacio que desean habitar. Para realizar esta dinámica se debe de emplear mapas del sector a intervenir mediante fotografías, palabras y

de algunos íconos. Esta actividad permite que las personas puedan interactuar mejor con el entorno en el que viven. Permite visualizar y expresar aquello que es difícil de expresar.

La imagen final de la comunidad se crea mediante el ejercicio colectivo creando un collage que puede ser generado con palabras, memorias, fotografías y dibujos. Una vez terminado el collage, los participantes y los moderadores se encargan de dialogar acerca de los resultados.

Es una técnica la cual puede aplicársele a cualquier tipo de personas.

#### 4.2.3.6. Acuerdo de colaboración

Tipo de herramienta: de retroalimentación

Se emplea para crear sentido de pertenencia y de compromiso con las personas mediante un acuerdo desde la conceptualización del proyecto. Dicho acuerdo puede ser verbal o escrito.

Mediante un acuerdo de colaboración se permite suministrar información desde el comienzo del proyecto mediante reuniones periódicas, trámites con agencias involucradas, La parte de los diseñadores se encargan de dar información sobre asesorías del proyecto y acuerdos sobre las decisiones generadas por el mismo.

Es una técnica meramente para aplicar a los adultos.

#### 4.2.3.7. Herramientas de estrategias participativas

Las estrategias participativas se emplean junto con las herramientas

##### **Inteligencia participativa**

Las personas que viven en la comunidad crean un espacio donde se pueden reunir todos y encontrarse cómodos para poder interactuar entre sí y los moderadores. Una vez que se ha generado dicho espacio se prosigue creando un evento para poder compartir con los moderadores la inteligencia colectiva de la sociedad. Se realiza para identificar una actividad cotidiana que logre ejemplificar las actividades de la comunidad.

En esta técnica se logra integrar la comunidad a partir de una invitación personal a dirigir una parte de las diferentes áreas que comprende el proceso de planificación. Como parte del evento se ha de realizar un museo temporal para que genere y refuerce el sentido de pertenencia.



Es una técnica que se emplea en comunidades sin importar la extensión de esta y de cómo está conformada.

### **Código abierto**

El objetivo de esta estrategia es compartir el conocimiento que se posea acerca del empoderamiento del espacio público mediante un sistema de intervenciones sin derecho de autor. Un ejemplo de "código abierto" puede ser *Desayuno Calle*, la cual es una estrategia de código abierto por la cual se ha de activar el espacio público y se fomente el intercambio entre los residentes de las comunidades.

Es la comunidad la que se encarga de gestionar, ejecutar y construir los eventos para poderse apropiarse del espacio público. Se emplean en aquellas comunidades que buscan recuperar un espacio público de una forma democrática con un fin colectivo donde no intervienen los intereses económicos que den resultado la desigualdad social.

Es una técnica que se emplea en grupos comunitarios.

### **Programa de radio**

Una forma útil de desarrollar una vía de comunicación de la información de un proyecto a la comunidad puede ser un programa de radio AM o un programa de radio por internet, todo dependerá del rango de edad que se desee atraer al proyecto.

Realizando procesos de participación mediante redes sociales o llamadas telefónicas se pueden generar muchos más beneficios acerca del método de difusión de información del proyecto.

Es una técnica para aplicar a comunidades.

## **Ideas pictóricas**

Es una estrategia participativa la cual se lleva a cabo un conversatorio donde se expresa la idea del proyecto de intervención mediante murales y verbalmente también se expone acerca de la idea que se tiene de comunidad y lo que se espera con el proyecto. Una vez culminado el conversatorio se ha de realizar el taller de ideas pictóricas donde se deben de traducir las ideas expresadas verbalmente en murales, mosaicos o imágenes, por parte de los interventores del proyecto se ha de trabajar paralelamente y entregar un *Plan de autogestión comunitaria*, donde se explica el proceso para obtener los materiales de los cuales puedan encargarse las personas de la comunidad.

Tanto la idea del proyecto como el plan de gestión comunitaria debe ser aprobado en su totalidad por la comunidad, para no encontrarnos con elementos que se resistan al cambio o en efecto se nieguen a colaborar y generen un entorpecimiento del proyecto.

La estrategia de ideas pictóricas es ideal para que se aplique a las comunidades.

## **Construcción Participativa**

Es una estrategia que permite el acercamiento de la comunidad en la construcción de un proyecto urbano, logrando materializar los deseos de las personas hacia el proyecto. Esta metodología les permite formar parte del proyecto urbano. Para llevarse a cabo se han de realizar diversos talleres educativos que se encarguen de capacitar al medio colectivo para que el proceso de construcción sea culminado de forma correcta. Mediante esta estrategia se logra acercar a las comunidades con los proyectos y los procesos de construcción de estas.



### **Ilustración 11 Proceso de Construcción Participativa**

Fuente: (2012), *Procesos de construcción participativa* [Fotografía] Recuperado de:  
<http://revistaplano.cl/2012/11/01/fundacion-mi-parque--construyendo-y-recuperando-areas-verdes-en-conjunto-con-la-comunidad/>

Es una técnica que puede ser aplicada a cualquier persona que tenga relación con el proyecto en cuestión.

#### **4.2.3.8. Herramienta de la consulta ciudadana.**

La metodología de consulta en las comunidades es una herramienta que permite conocer las preferencias de las personas acerca de un proyecto, la forma en que la comunidad interactúa entre los espacios públicos y la aceptación del proyecto en la comunidad. Romahn (2018) afirma: "es un proceso que tuvo sus inicios en la década de los setenta en Estados Unidos. Uno de los despachos precursores de esta metodología es la firma neoyorquina, *Project for Public Space*, la cual nombro al proceso como placemaking" (p.119).

Se debe de comprender que la existencia de esta herramienta se debe de complementar al construirse un instrumento estadístico que sea capaz de reunir los elementos necesarios para generar información pertinente al proyecto a realizar. Cuando se obtienen estadísticas cuantitativas, los resultados generados se encuentran relacionados a la forma en que se ha encuestado a las personas e igual las escalas de medición que se han de implementar para obtener la información.

### **4.3. MACROENTORNO**

La inclusión de los procesos de participación ciudadana se puede observar en diversas ciudades del mundo. De los santos (2017) afirma que: "Poder hacer uso de nuestra voz y voto en nuestras comunidades es una de las cosas más importantes que debemos hacer. Ya que por medio de nuestra participación podremos crear cambios significativos en nuestras ciudades y en nuestros parques".

Cada día aumenta la con notoriedad la inclusión de la voz del ciudadano en los procesos de gestión municipal a tal grado que se han llegado a complementar con los procesos de gestión de resultados, permitiendo tanto a la población como al gobierno local demostrar la transparencia con la que se maneja los presupuestos de los proyectos y la forma en que la comunidad se integra en el proceso de construcción permite mayor transparencia y mejores resultados enfocados en las personas a las cuales va dirigido el proyecto.

Según Sarrias (2017):

"La participación ciudadana se ha convertido en un referente fundamental tanto para gobiernos y administración como para los ciudadanos, que quieren jugar un papel más activo en la vida pública más allá de los procesos electorales. La desafección política, la desconfianza de la sociedad hacia los partidos políticos, la percepción de falta de transparencia y el distanciamiento entre la administración pública y la ciudadanía son algunas de las razones que sostienen el auge de esta tendencia."



**Ilustración 12. Diagrama de ubicación de casos de estudio.**

Fuente: Muñoz, A. (2018). *Diagrama de ubicación* [Diagrama] Propio.

En muchas ciudades de Latinoamérica y el Caribe se están trabajando en procesos para volverse cada vez más participativas. Incorporando la opinión ciudadana en la definición de sus políticas públicas.

#### 4.3.1. CASOS DE ESTUDIO

##### 4.3.1.1. México y la participación ciudadana

En México el modelo de participación ciudadana se encuentra en auge debido al cuestionamiento del compromiso que tienen las autoridades en el tema de los asuntos públicos. Según De los santos (2017) “la importancia de la participación ciudadana e también hacerlo sobre la importancia de la política. En la actualidad para muchas personas casi todas las instituciones o autoridades donde haya poder es sinónimo de corrupción”.

En los gobiernos latinoamericanos un problema común es la corrupción que atañe los gobiernos, por eso al hablar de procesos de participación ciudadana se habla de técnicas para mejorar la transparencia y el manejo de los fondos.

Se han creado diferentes organizaciones como Parques Alegres en el territorio mexicano, buscando la implementación del diseño participativo en la gestión de proyectos de espacio público. “La licenciada Carolina López afirmo recientemente que Parques Alegres busca promover el desarrollo social a través de la habilitación y organización de espacios como son los Parques, por medio de actividades que fomenten el deporte, cultura y valores, haciendo de estos espacios un lugar propicio para la sana convivencia familiar y vecinal”. (C. López, comunicación personal, 6 de noviembre de 2018)

#### Paseo Verde de Mérida

Paseo Verde es un parque lineal con una extensión de 8 km, convirtiéndose de esta forma en un pulmón verde para Mérida, Yucatán, México. Originalmente el proyecto se había concebido bajo el diseño del gestor del proyecto ya que existía la necesidad de reutilizar un espacio que se encontraba desaprovechado en la ciudad de Mérida. Era un terreno que antiguamente Petróleos Mexicanos (PEMEX) se había encargado de manejar, siendo un terreno el cual impedía la construcción ya que existían ductos en el terreno. Se había convertido en un foco de problemas de sanidad y problemas de seguridad que afectaban a 57 colonias que se encuentran en un área importante de Mérida. Según Gonzáles (2014)

El Gobierno del Estado de Yucatán, junto con el licenciado Pablo Gamboa decidieron utilizar este espacio para convertirlo en un proyecto sustentable, ecológico, un incentivo de convivencia para las familias, para poder hacer actividades recreativas al aire libre. Por esto se planteó hacer una serie de andadores y de ciclovías. Sin embargo, el proyecto estaba incompleto porque no contemplaba la iluminación y sólo podía ser utilizado durante las horas de luz solar. Era sumamente importante permitir que el espacio siguiera funcionando en las noches, un horario en donde se desarrolla gran parte de la vida de Mérida debido al calor. La gente, de día, poco quiere exponerse al sol; durante la noche se aprovecha más para poder hacer actividades al aire libre por lo que la iluminación era básica.

El proyecto debido a su concepción inicial: las actividades propuestas en el mismo o las zonas que desea incorporar, al momento de realizar la consulta ciudadana se descubrió que menos del

1% de los residentes estaba de acuerdo con la propuesta. Datos alarmantes porque eso era sinónimo de un proyecto que se convertiría en una mala inversión. Fue gracias a esto que se decidió implementar la participación ciudadana en el proceso del diseño de Paseo Verde. Según Díez (2018) afirma "Encuestas y foros de participación ciudadana moldearon los proyectos de diseño y de construcción. Su construcción respondió a una lógica ciudadana" (p. 173)



**Ilustración 13 Perspectiva de Paseo Verde**

Fuente: (2017) *Perspectiva de Paseo Verde* [Fotografía] Recuperado de: <http://elpeninsular.mx/tag/merida/>

Una vez comprendida la magnitud del proyecto que se estaba desarrollando y como la ciudadanía impactaba en el proceso de conceptualización. Se cambia radicalmente involucrando a los residentes. Niños y adultos tuvieron voz en el proyecto, los niños fueron consultados entregándoles mapas para que pudieran dibujar lo que deseaban que se implementará en el proyecto. Mientras que los padres fueron abordados en reuniones comunales, donde se disfrutaban los avances del proyecto.



**Ilustración 14 Proceso de Socialización Paseo Verde**

Fuente: (2013). *Proceso de socialización de Paseo Verde* [Fotografía] Recuperado de: <http://comey.yucatan.gob.mx/noticias.php?page=3>

El grado de involucramiento de la ciudadanía en general estuvo presente en las tres etapas del proyecto:

- Alzaron la voz para brindar lineamientos en la conceptualización.
- Brindaron experiencias vividas para aportar al diseño.
- Estuvieron presente en el proceso de construcción del parque.

Al emplear dicha metodología, permite que se cree un vínculo entre la comunidad y el proyecto desarrollado. Todo debido a la inclusión de los ciudadanos en todas las etapas del proceso de conceptualización, diseño y construcción del proyecto.



**Ilustración 15 Inauguración Peek Park, Paseo Verde**

Fuente: (2015). *Peek Park* [Fotografía] Recuperado de: <http://vertienteglobal.com/?p=36476>



El parque atrae aproximadamente a más de 22 mil visitantes los fines de semana con mayor incidencia. En definitiva, el proyecto se ha encargado de revitalizar la zona y la aceptación que posee es debido al papel clave que fue otorgado a la participación ciudadana, dando como resultado la inclusión de un proyecto pionero en la zona "Peek Park", el primer parque canino de Mérida, el cual sirve para alojar a las personas sin importar las edades o las razas de sus caninos, es un espacio que ayuda a generar vínculos con personas con gustos afines.

#### 4.3.1.2. Opinión ciudadana en la gestión Municipal de Ciudad del Rosario, Colombia

Existen muchos proyectos de participación ciudadana, pero se ha de hablar del caso de ciudad de Rosario, la cual contempla el Plan Integral de Movilidad, abarcando los componentes de movilidad urbana (siendo estos el transporte peatonal, ciclista, automotor y de carga). En Ciudad de El rosario los procesos de participación ciudadana permiten conocer la opinión de la gente sobre los proyectos que más influirán en sus vidas.

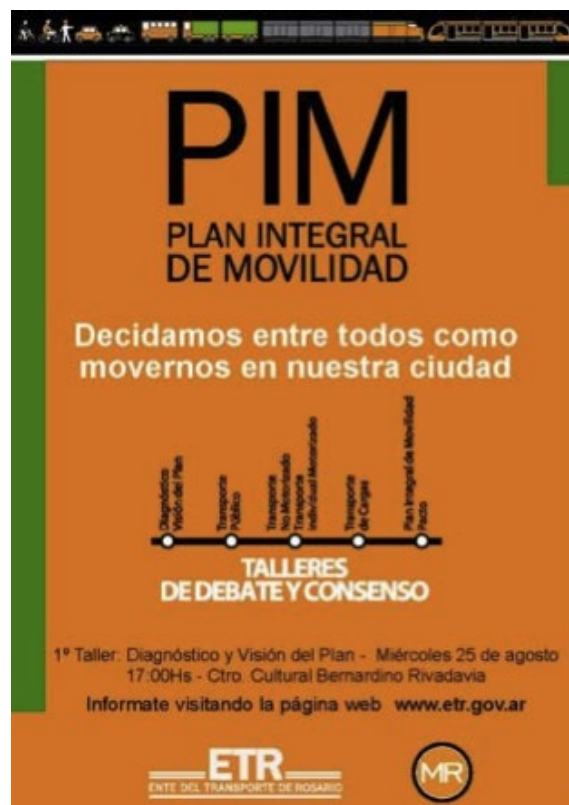

**Ilustración 16 PIM, Plan Integral de Movilidad de Rosario**

Fuente:(2015). *Plan Integral de Movilidad*[Fotografía] Recuperado de: <http://vertienteglobal.com/?p=36476>

Mediante la implantación de dicho plan y tratar cualquier tema en torno al transporte, la votación ciudadana sobre los proyectos ha permitido que el proceso sea más democrático. Según BID (2014):

Por ejemplo, cuando el gobierno local promovió la prohibición total del ingreso del automóvil en el microcentro de la ciudad, la ciudadanía rechazó la idea a través de una votación. Como resultado, el gobierno modificó la propuesta y no incorporó esta disposición en el Plan Integral de Movilidad, adaptándose a las preferencias de sus ciudadanos.

Otro ejemplo en el cual se ha incluido la participación ciudadana es mediante la implementación de la realización de foros multisectoriales, siendo eventos que no están relacionados con la definición de una política pública, sino que intenta canalizar acciones a favor de una causa. Siendo un ejemplo el III Foro Latinoamericano de Desarrollo Sostenible en Rosario, reuniendo a 87 organizaciones conocedoras de la temática, incluyendo entidades sociales, universidades, empresas, individuos y representantes de diferentes escalas del gobierno. La finalidad del Foro fue dar a conocer que acciones está llevando a cabo cada una de las organizaciones involucradas y realizar un apoyo colectivo para promover el desarrollo sostenible. Según BID (2015):

El valor de este tipo de espacios es que se construyen entre todos, no hay diferencias entre los participantes, y no importa de dónde vienen o a quién representen. En el caso del Foro, se integró a todas las organizaciones que trabajan por esta causa en distintos rubros económicos, sociales o ambientales con el fin de lograr un desarrollo más sostenible para Rosario.



**Ilustración 17 Ciudad de Rosario**

Fuente: (2015), *Ciudad del Rosario* [Fotografía] Recuperado de: <http://vertienteglobal.com/?p=36476>

#### 4.3.1.3. Planificación con participación ciudadana en Perú

En la década de los 80, la alcaldía de Lima fue ganada por Alfonso Barrantes Lingán con ello, se culmina una etapa histórica introduciendo por primera vez el término de planificación con participación ciudadana, al formular el Plan de Desarrollo de la metrópoli, que reivindicaba el largo camino de las organizaciones vecinales haciendo ciudad. Lima tenía 5 millones de habitantes. Este proceso acompañó la llamada década perdida económicamente en América Latina pero que en lo social significó un avance y consolidación de los movimientos vecinales. Según Somocurio (2015):

La propuesta del Plan de Desarrollo de la metrópoli al implementar la forma en que se acercaba a la ciudadanía para realizar las consultas ciudadanas permitió que en el año de 1933 la Constitución incorpore la noción de participación ciudadana y finalmente en 2003 la ley de municipalidades 27972 recoge las demandas de la sociedad civil y consagra el plan concertado y el presupuesto participativo vigentes hasta hoy en día. El

triunfo de la moción permitió que se incluyera en el proceso de gestión municipal la opinión de los residentes.

La técnica del presupuesto participativo busca orientar los proyectos en no más del 20% del presupuesto municipal considerando que aproximadamente el 70% del presupuesto estaba destinado a gastos corrientes, por ende, la implementación de una solución al sistema de gestión municipal.

Para poder implementar las nuevas técnicas de inclusión participativa se definieron ocho zonas en las cuales se iba a realizar obras municipales en cada una de dichas áreas. Primero se necesitaba constituir plenamente los comités territoriales. Los directores de las agencias municipales fueron los encargados de promover su conformación, recurriendo para ello a los dirigentes y organizaciones que habían participado activamente en la elaboración del PID. Sin embargo, al poco tiempo surgieron conflictos entre los dirigentes de las organizaciones convocadas y los antiguos dirigentes de los grupos residenciales (denominados secretarios generales, quienes eran los representantes vecinales al interior de la estructura de sectores y grupos residenciales vigente desde los años 70 y que estaban articulados a la CUAVES). Según Arteaga (2003):

Entonces cuando terminó el Plan de Desarrollo y empieza lo del presupuesto participativo, yo tenía en mi base de datos la relación de gente que había asistido a los eventos del Plan de Desarrollo y [los] convoqué a ellos. Pero también convoqué a los secretarios generales. En un primer momento asistieron aquellos que estuvieron en el Plan de Desarrollo. Cuando se dieron cuenta que la cosa iba en serio y que iban a perder espacio, los secretarios generales comenzaron a reclamar que ellos eran los legítimos representantes del pueblo y que ellos eran los que tenían que estar ahí. Entonces yo simplemente los dejé, ni siquiera les contesté ni les dije nada porque yo sabía que tarde o temprano iban a caer, en el buen sentido de la palabra, que iban a engancharse. Tuvimos en algunos territorios que hacer alguna reingeniería. Habíamos designado incluso en el primer evento a los representantes de los espacios territoriales para el presupuesto participativo y no podíamos sacarlos para meter a los secretarios generales. Entonces tuvimos que hacer un ejercicio de concertación Para que ambas partes formaran este comité. Entonces tuvimos comités muy grandes hasta de 14 personas.

El principal problema que existía en torno a los procesos de participación ciudadana fue al convocar a los talleres, ya que se percataron de la evidente desconfianza por parte de los pobladores, ya que se estaba cuestionando el proceso alegando que todos los gobiernos les

habían ofrecido obras, pero ninguno las realizaba. Desde ese momento el auge y la importancia de la participación ciudadana en los proyectos gubernamentales ha aumentado.

#### 4.3.1.4. Japón y la gestión ciudadana en los proyectos

Japón ha logrado alcanzar un grado de involucramiento y de importancia en sus espacios públicos debido a la capacidad de estos para albergar a la población y servir de reflexión para visitantes y residentes.

Según Hernández (2010): "el desarrollo urbano japonés va a la par de su desarrollo económico y social, y sin duda es apabullante. El éxito de la concepción de los proyectos es la participación ciudadana para respetar las ideas y asegurar un proyecto que sea aceptado".



**Ilustración 18 Plaza de la estación Kitamoto**

Fuente: (2015). *Plaza de la estación Kitamoto por Bow Wow Atelier* [Fotografía] Recuperado de: [https://scielo.conicyt.cl/scielo.php?script=sci\\_arttext&pid=S0717-69962015000300010](https://scielo.conicyt.cl/scielo.php?script=sci_arttext&pid=S0717-69962015000300010)

Un ejemplo de la intervención ciudadana en los proyectos japonés es la Plaza de la Estación Kitamoto. Según Bow Wow (2015):

Un proyecto de arquitectura no sólo puede definir la forma del espacio público, sino también generar escenarios para instigar la participación comunitaria en la conformación de estos. En este proyecto, Atelier Bow-Wow demuestra la posibilidad de producir comunalidad a través de un proceso en que, antes de diseñar el espacio físico, el arquitecto inventa un espacio de participación ciudadana que crea comunidad.

Para el diseño del proyecto aparte de considerar el diseño propuesto, se prestó especial atención a la participación ciudadana para que se desarrollara la gestión de un espacio diseñado

para la comunidad, revitalizando las calles comerciales que ya existían. Tsukamoto (2015) nos comparte “todo esto con el fin de prepararse para un nuevo modo de vida en la envejecida sociedad típica de los suburbios de Tokio”



**Ilustración 19 Yoshiharu Tsukamoto explicando el proceso participativo previo al diseño del proyecto**

Fuente: (2015). *Explicación de procesos participativo* [Fotografía] Recuperado de: [https://scielo.conicyt.cl/scielo.php?script=sci\\_arttext&pid=S0717-69962015000300010](https://scielo.conicyt.cl/scielo.php?script=sci_arttext&pid=S0717-69962015000300010)

El estudio de arquitectura Atelier Bow-Wow trabajó en la concepción del proyecto durante varios años para la inclusión de las decisiones de la comunidad en el proyecto. Según Tsukamoto (2015): “de esta forma, el proyecto es un ejemplo de un nuevo tipo de espacio público que opera mediante la conexión entre el productor del entorno urbano (municipio, ingeniero o arquitecto) y el ciudadano”. El proceso que se llevó a cabo para la toma de decisiones en él fue mediante la creación de un comité el cual se encargó de la discusión entre el uso del espacio público.

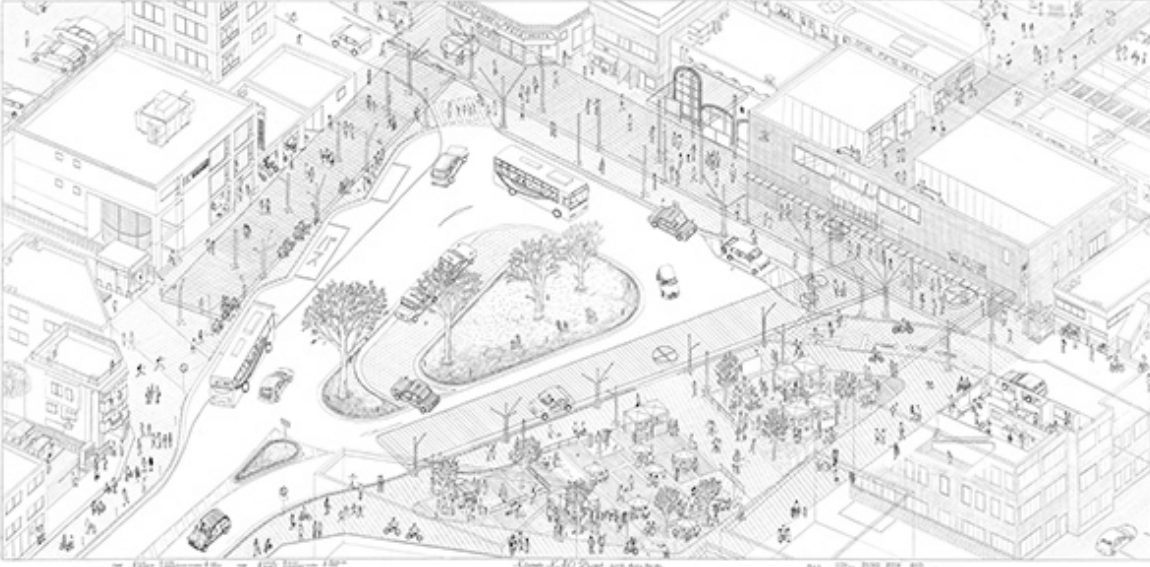

**Ilustración 20 Croquis de Plaza de la estación Kitamoto**

Fuente: (2015). *Croquis de Plaza de la estación Kitamoto elaborado por Bow Wow Atelier*. [Croquis] Recuperado de: [https://scielo.conicyt.cl/scielo.php?script=sci\\_arttext&pid=S0717-69962015000300010](https://scielo.conicyt.cl/scielo.php?script=sci_arttext&pid=S0717-69962015000300010)

El proceso de participación se realizó mediante la metodología de consulta ciudadana. Se presenta ante la comunidad en la socialización del proyecto y mediante la indagación se ha permitido escuchar a las personas para comprender como pueden diseñar un proyecto el cual se sienta parte de la comunidad y que vivan el mismo. Según Tsukamoto (2015):

El desafío de la arquitectura hoy es hacer espacios para la gente. No para los edificios. Es importante la participación de los habitantes y vecinos antes de terminar el proyecto e incluso durante su construcción, para poder modificarlo y haciéndolo mejor para su comunidad.

El urbanismo japonés se encuentra enfocado en el diseño inteligente del espacio, por eso en el diseño de la Plaza Estación Kitamoto, el proceso de conceptualización fue llevado a cabo por parte de Atelier Bow Wow y la retroalimentación ciudadana. No hubo oposición ante el proyecto por la consulta ciudadana que se realizó desde el inicio de este.

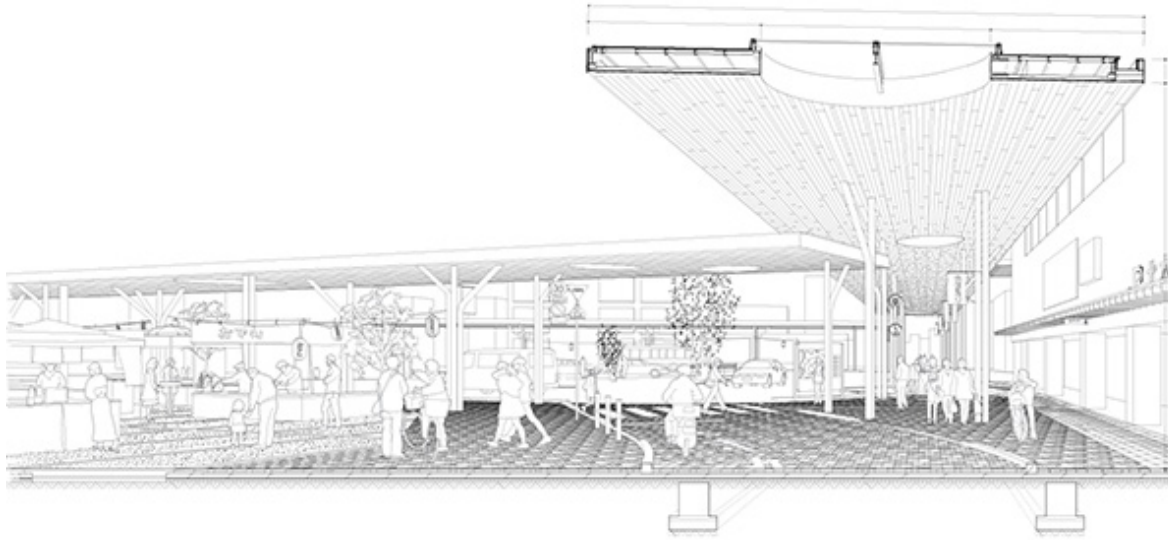

**Ilustración 21 Corte Fugado de estación Kitamoto**

Fuente: (2015). *Corte Fugado por Atelier Bow Wow*. [Ilustración] Recuperado de: [https://scielo.conicyt.cl/scielo.php?script=sci\\_arttext&pid=S0717-69962015000300010](https://scielo.conicyt.cl/scielo.php?script=sci_arttext&pid=S0717-69962015000300010)

#### **4.4. MICROENTORNO**

Estudiar como la nación aborda la participación ciudadana nos permite analizar las oportunidades de mejora. Comprendiendo el contexto legal para comparar como los países que han adoptado las metodologías participativas las incluyen en sus leyes, brindándole la importancia que realmente poseen.

Situación del país

##### **4.4.1. MARCO LEGAL**

La Constitución de la República de Honduras junto al Plan de Visión de País 2010-2038 y el Plan de Nación 2010-2022 contemplan la participación ciudadana y la respaldan como marco legal, con el cual se puede sustentar la inclusión en los procesos de gestión urbana por parte de las autoridades municipales.

Entre los principios orientadores del Desarrollo se encuentra la Participación ciudadana como medio generador de Gobernabilidad, explicando que la participación ciudadana se encarga de promover la toma de decisiones y ejecución conjunta de acciones de entidades del sector



público y de la sociedad por medio de un liderazgo compartido y de trabajo en equipo, para impulsar colectivamente, con las instancias de Gobierno, el desarrollo nacional y las condiciones que determinan su sostenibilidad.

Citando el artículo 5 de la Constitución de la República se debe de sustentar en el principio de la democracia participativa del cual se deriva la integración nacional, que implica participación de todos los sectores políticos en la administración pública a fin de asegurar y fortalecer el progreso de Honduras basado en la estabilidad política y en la conciliación nacional.

#### 4.4.2. EL PROGRESO, YORO

Se estudiarán los procesos de participación ciudadana en la Municipalidad de El Progreso, Yoro. Considerando que “La Ingeniera Nohely Girón afirmó recientemente que dicha municipalidad es la única a nivel nacional que ha implementado y anexado a la Ley de Municipalidad la ley de transparencia, la misma que fomenta los procesos participativos para permitir una mayor transparencia y una mejor gestión en los recursos destinados a los proyectos”. (N, Girón, comunicación personal, 8 de noviembre de 2018)

Para comprender los procesos, herramientas y metodologías participativas que pueden ser aplicables en el municipio se ha de analizar diversos indicadores de la población por ejemplo el nivel de escolaridad, situación económica, actividad económica a la que se dedica, rangos de edades, etc. de esta forma se ha de decidir cuales metodologías pueden ser aplicadas. Si los grados de escolaridad son bajos se ha de recurrir a emplear metodologías de visualización, de esta forma se evita en gran parte el manejo de lenguaje técnico y se refuerza el proyecto mediante la exploración visual. Ahí recae la importancia de estudiar el perfil de la población.

El municipio de El Progreso posee una extensión territorial de 536.7 km<sup>2</sup>, estando conformado por “50 aldeas y 234 caseríos registrados en el Censo Nacional de Población y Vivienda de 2013”.

**Tabla 1 Población total de El Progreso por sexo, según año censal**

<b>AÑO</b>	<b>TOTAL</b>	<b>HOMBRE</b>	<b>MUJER</b>
1901	749	388	361
1905	813	416	397
1910	1,156	608	548
1916	1,739	979	760
1926	6,582	4,184	2,398
1930	10,920	6,820	4,100
1935	13,749	8,095	5,654
1940	15,720	9,154	6,566
1950	25,430	14,114	11,316
1964	30,414	14,114	11,316
1974	62,458	30,887	31,571
1988	103,588	50,959	52,629
2001	147,369	71,023	76,346
2013	188,366	89,734	98,632

Fuente: Censo INE.

**Gráfica 3 Pirámide Poblacional**

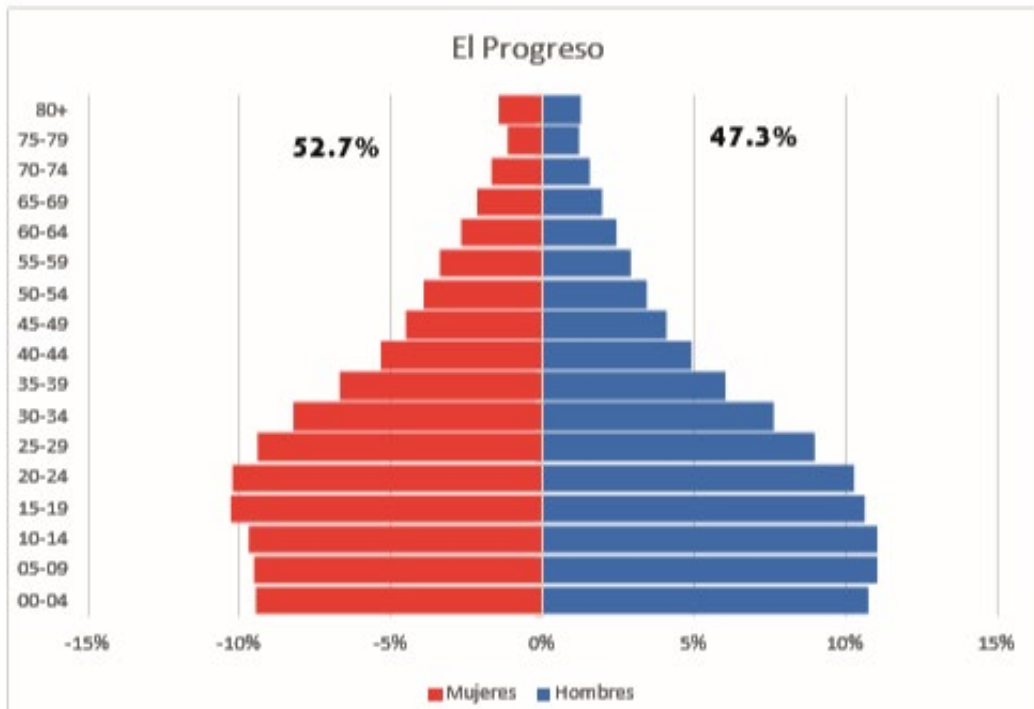

La población del municipio de El Progreso se caracteriza por predominar el género femenino hasta la fecha lo cual permite canalizar las metodologías de diseño participativo hacia aquellas que sean visuales y de exploración por el nivel de comprensión ante los estímulos visuales que posee la mujer en comparación al hombre. La pirámide poblacional demuestra una incidencia mayor en nacimientos que en fallecimientos predominando en ambos géneros mayor cantidad de personas entre los 15 a los 34 años, gracias a esta información se determina que la población progresaña se denomina como joven, así que no existirá una mayor resistencia al cambio al implementar los nuevos procesos de participación ciudadana.

**Gráfica 1. Nivel educativo**

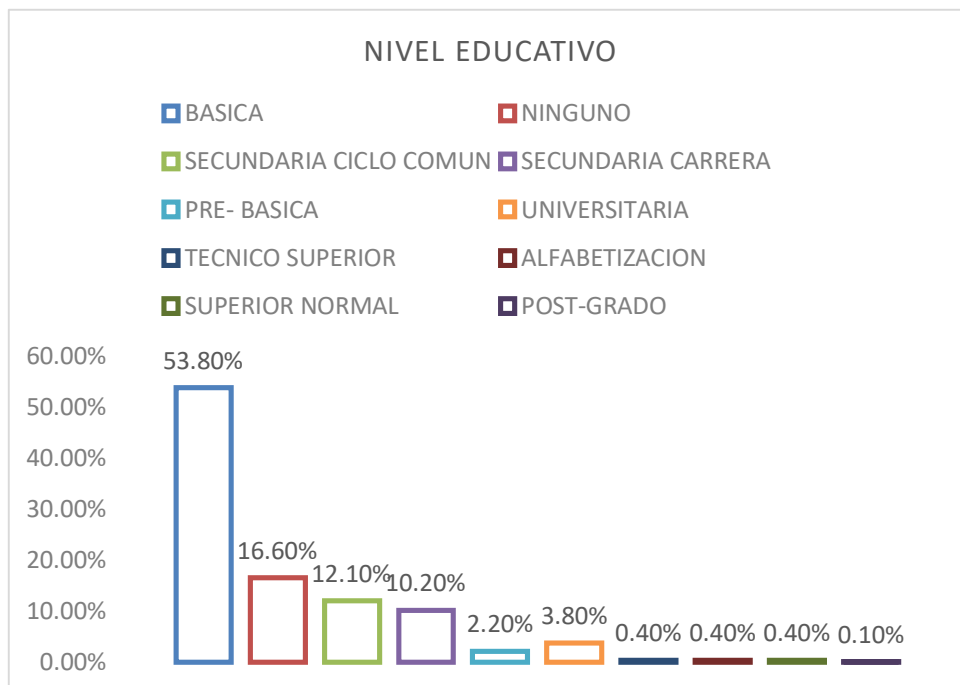

Fuente: Proyecciones de Población 2018

Los niveles educativos en el municipio demuestran una baja cantidad de población con estudios más allá de la formación que se obtiene en secundaria, o como se conoce en el sistema educativo nacional, de nivel medio; de hecho, más de la mitad de la población posee estudios primarios, un 16% no posee ningún estudio y estudios superiores se reflejan en el 0.10% de la población. Esto significa que la cobertura para educación primaria es la más alta que hay en el municipio, hecho que nos indica que a la población le interesa aprender a leer y escribir, sin embargo, hay un gran porcentaje que no tiene ningún grado de escolaridad, viéndose esta situación sobre todo en el área rural.

En la gráfica también podemos observar que la población prefiere cursar solamente el ciclo común, a terminar la educación secundaria estudiando una carrera de las que se encuentran disponibles en las instituciones educativas de nivel medio.

De acuerdo con lo establecido por la gráfica, son muy pocas las personas que cursan la escuela prebásica, en cuanto educación superior se refiere, la población solo estudia pregrado.

**Gráfica 2. Actividad económica**

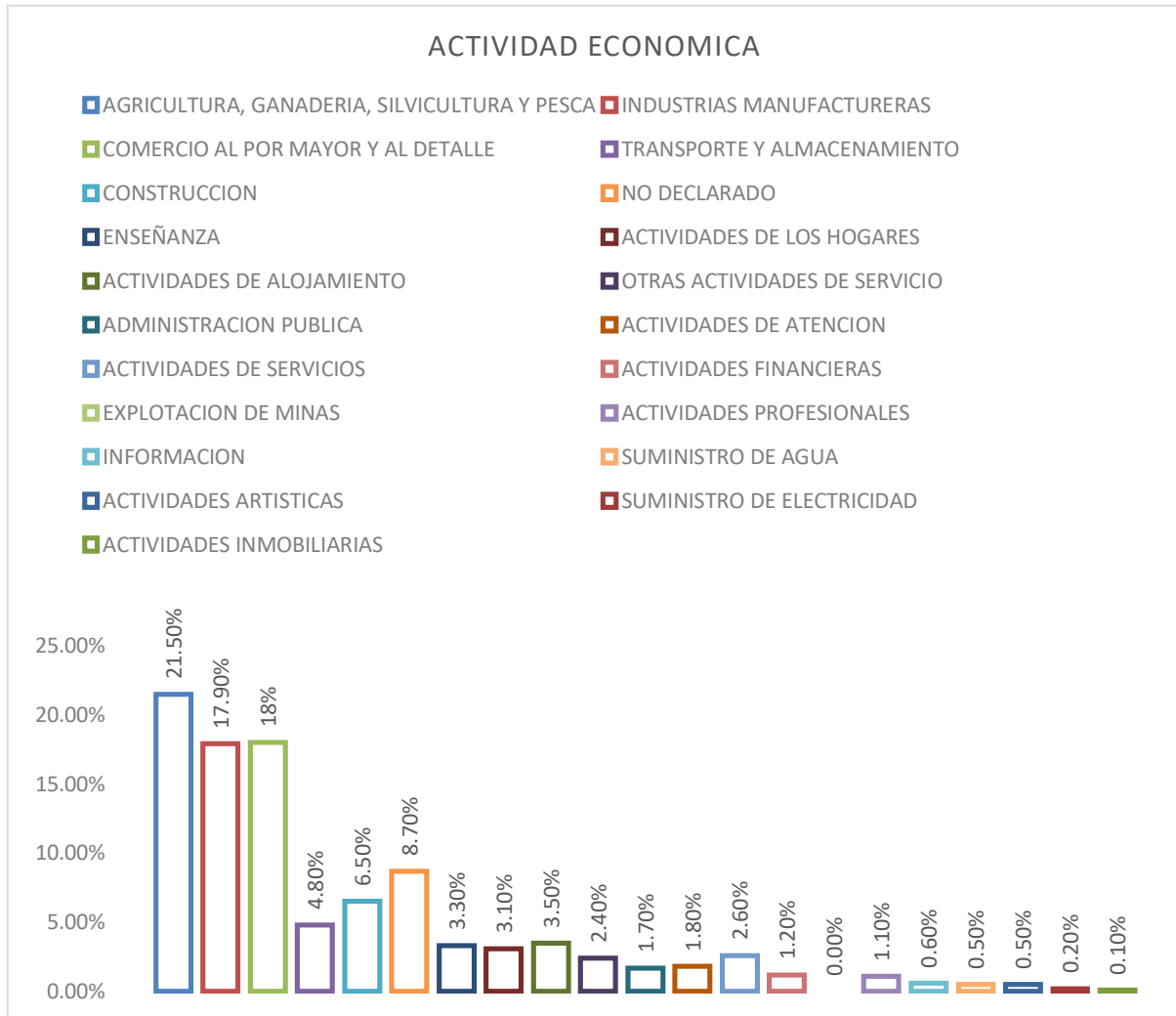

Fuente: Censo Nacional de Población y Vivienda 2013

No existe en el Municipio de El Progreso un ente dedicado a estudiar específicamente las limitaciones u oportunidades de desarrollo en el territorio, que definan ejes de acción que activen recursos que promuevan el mismo. que trabaje en la organización y relaciones de las fuerzas vivas, ciudadanos, organismos públicos para la promoción y planificación para el mejoramiento del municipio, por lo que se deberá trabajar en la formación de este para que se puedan obtener y aprovechar los insumos necesarios para impulsar el crecimiento de la población en el Municipio.

#### 4.4.3. DEPARTAMENTO DE DESARROLLO SOCIAL

La Municipalidad de El Progreso, Yoro. Cuenta con un departamento dedicado en “colocar a las personas en primer lugar en los procesos de desarrollo” (Municipalidad El Progreso, 2018), el cual posee ocho dependencias:

- Oficina Municipal de Participación Ciudadana.
- Oficina Municipal de Paz y Convivencia.
- Oficina Municipal de COMVIDA.
- Oficina Municipal de la Mujer.
- Oficina Municipal de MiPyME.
- Oficina Municipal de Salud.
- Oficina Municipal de Educación.
- Unidad Municipal de Apoyo a los Migrantes Retornados y Desplazados por Violencia.

Este departamento se encarga de atender las peticiones de los patronatos de la ciudad. “La Ingeniera Nohely Girón afirma recientemente que el proceso para la selección de proyectos comienza con la recepción de las cartas de los patronatos, para posteriormente ser presentadas en las reuniones de Corporación Municipal, donde se expone la intención de cada patronato por el desarrollo de un proyecto en su zona. Una vez aprobado el proyecto en Corporación Municipal se ha de presupuestar para el siguiente año en cuestión, ya que se trabajan con presupuestos anuales y a pesar de querer desarrollar todos los proyectos que se reciben se debe de tener un orden el cual seguir por los protocolos de diseño. Una vez aprobado el proyecto, el departamento de Planificación Urbana se encarga del diseño del proyecto hasta que se entrega el juego de planos y memorias correspondientes a los contratistas para que se encarguen del proyecto”. (N. Girón, comunicación personal, 08 de noviembre de 2018)

Es un protocolo el cual se ha de seguir para emitir la documentación necesaria para cada uno. “La Ingeniera Girón afirma recientemente que la participación ciudadana en los proyectos solo es mediante la entrega de la carta por parte del patronato y los equipos de vigilancia del

proyecto mientras se ejecuta el proyecto". (N. Girón, comunicación personal, 08 de noviembre de 2018)

En la actualidad la participación ciudadana en los proyectos meramente se expresa en la carta de un patronato y en equipos que se encargan de vigilar la obra mientras se construye, no obstante Rodríguez (2018) afirma "la Municipalidad quiere implementar cambios en la gestión de los proyectos para incluir la participación ciudadana"



**Ilustración 22 Proceso de selección de proyectos en la Municipalidad de El Progreso, Yoro**

Fuente: Muñoz, A. (2018). *Proceso de selección de Proyectos* [Diagrama]. Fuente propia.

Los procesos de participación ciudadana hasta el momento, únicamente permite una primera intervención por parte de la comunidad en los proyectos. Girón (2018) afirma: *“la Municipalidad, siempre y cuando se trate de mejorar en la gestión de las actividades que desarrolla, es abierta a recibir e implementar cambios”*. Comprendiéndose de esta forma el deseo de la Municipalidad para involucrar procesos de participación ciudadana y abriendo la posibilidad de implementar nuevas metodologías para incluir la opinión de pobladores.

#### 4.4.4. CASO DE ESTUDIO PARQUE ZONA DE LA COMPAÑÍA

El proyecto del Parque de la Zona de la Compañía es un proyecto que se ha de estudiar debido a ser el primer proyecto desarrollado con la metodología de consulta ciudadana, siendo una de las primeras manifestaciones de un proyecto desarrollado mediante la inclusión de los pobladores. La propuesta fue desarrollada por los alumnos de Arquitectura de la clase Planificación Urbana I impartida por la Arquitecta Rina Mercedes Perdomo de UNITEC Campus San Pedro Sula Desarrollado en la zona homónima en El Progreso, Yoro. Este proyecto es el único referente hasta el momento de un proyecto conceptualizado bajo metodologías de diseño participativo.





### **Ilustración 23 Proceso de socialización con los padres por parte de los alumnos de Planificación Urbana I**

Fuente: Muñoz, A. (2018), *Socialización de proyecto Parque Zona de la Compañía*. [Fotografía]. Fuente propia.

La metodología de diseño participativo empleada en el proyecto consiste en la reunir a la comunidad para explicar la intención del proyecto y aplicar la técnica de “Los sombreros de pensar”, técnica que permite brindar diferentes perspectivas acerca de la obra a pesar de no ser una metodología de diseño participativa sino de exploración y comunicación, la consulta dividió en dos grupos a los consultados por edades, escuchando las opiniones de los adultos y sus comentarios acerca de lo que quisieran que se realizara.



**Ilustración 24 Consulta a los niños de la escuela de la Zona de la Compañía**

Fuente: Muñoz, A. (2018). *Consulta ciudadana* [Fotografía]. Fuente propia

La consulta con los niños se realiza mediante la entrega del polígono del proyecto, donde se les explica que se busca con la consulta y como juegan un papel importante en el proyecto.

Una vez realizado el primer encuentro con la comunidad se desarrolla la propuesta arquitectónica del proyecto por los alumnos de la clase de Planificación Urbana, para desarrollar dicha propuesta se recopila la información plasmada en los dibujos de los niños y las opiniones de los adultos acerca del proyecto, dicha información influye en el proceso de diseño por que se deben tomar decisiones acerca de lo que es factible para el proyecto que están solicitando los residentes de la zona, luego de analizarse, se culmina la etapa de diseño con juegos de planos arquitectónicos y constructivos, con sus instalaciones especiales y detalles, entregándoselos a la Municipalidad para seguir con el proceso de documentación para su ejecución.



**Ilustración 25 Planta de Conjunto del Parque Zona de la Compañía.**

Fuente: García, G. (2018) *Planta de conjunto del proyecto*. [Render]

El programa arquitectónico del parque, gracias a la recopilación de datos de los niños y sus dibujos, lo socializado con padres de familia y las orientaciones previas de los alumnos dio como resultado:

- Cancha Polivalente
- Circuito de ciclo vía
- Zona de juegos húmedos
- Zona de recreación para el adulto mayor.
- Zonas para acampar.
- Zona de juegos infantiles
- Zona de máquinas de ejercicio.
- Concha acústica.
- Cancha de fútbol.



**Ilustración 26 Perspectiva de área central de Parque Zona de la Compañía.**

Fuente: García, G. (2018), *Perspectiva de área central de la propuesta*. [Render]

#### **4.5. LA CULTURA COMO ESTRATEGIA PARA EL DESARROLLO**

La mejor estrategia que se pueden implementar en los gobiernos locales es la inclusión del factor cultural en la sociedad, de esta forma la cultura se convierte en una fuerza creadora de

inclusión social y de diversidad. Permite que se desarrolle la participación, se fomente valores y se centre en una estrategia integral de desarrollo. Mata (2009) afirma "si la cultura es un eje transversal del desarrollo local, el Municipio es fundamental en el desarrollo cultural de su territorio. Es trascendental la necesidad de implementar políticas culturales para promover el desarrollo de cada territorio". (p. 2)

Se debe de comprender que la ciudad es el primer nodo en el proceso de la globalización, la ciudad es el primer punto de partida para el desarrollo de dicho fenómeno. Es aquí donde primeramente se ha de generar y vivir sus representaciones, donde se debe de colocar en manifiesto la complejidad del mundo.

Las ciudades, bajo esta premisa, toman un protagonismo elevado debido a ser el escenario donde las culturas se funden, se complementan, se regeneran. Donde los ciudadanos se complementan y se enriquecen. Por ende, los gobiernos locales deben de esforzarse para realizar un esfuerzo de la cohesión social por el simple hecho de ser la administración más cercana del ciudadano. La acción de los gobiernos locales va más allá de las acciones de administración de la ciudad para poder brindar nuevos espacios públicos. Se ha de analizar desde dos ámbitos tal y como nos señala la Declaración de Montevideo firmada el año 2005: "como catalizadores de espacios de integración más democráticos y como generadores de un ambiente multiplicador de las relaciones entre sociedades civiles de los países integrados"

La vida cotidiana en una ciudad está fragmentada no sólo por las realidades socioeconómicas de quienes las habitan sino también por la múltiple diversidad de sus realidades culturales. El terreno cultural es un eficaz reflejo de la densa realidad y las políticas culturales basadas en la participación y la interacción deberán tener en cuenta que la globalización ensalza la destradicionalización y el desarraigo como medidas de dominio.

Por ello no debemos entender la identidad y diversidad cultural como si fuese un mero objeto con un interés único para la programación, producción y divulgación de eventos (una acción que en ocasiones disfraza un auténtico neocolonialismo). Al contrario. Debemos plantear esta diversidad como un basamento imprescindible para la construcción y consolidación de estructuras sociales comprometidas.

Se puede decir que, en muchas de nuestras ciudades y, dentro de ellas, en muchos de nuestros barrios, la multiculturalidad es algo tan obvio que resulta ridícula hasta su mención. ¿Quién es de dónde? ¿De dónde procede quién?

Desde estos planteamientos es necesario considerar la Cultura como:

- Armadura para la cohesión social
- Estrategia y principal agente del cambio
- Generadora de conocimiento
- Potenciadora económica
- Principal captador de visitantes
- Representante de la pluralidad
- Referencia de identidad
- Espacio de diversidad
- Territorio de creación
- Ecosistema de sostenibilidad
- Momento para la transdisciplinariedad
- Catalizador urbano
- Potenciador del capital inteligente

La Cultura se convierte así en el eje fundamental para la estructura de una nueva ciudad. Un eje que tiene sus referentes en los factores propios de la idiosincrasia de la urbe:

- La Ciudad como marco de identidad
- La Ciudad como espacio de encuentro
- La Ciudad como elemento de socialización
- La Ciudad como entorno educativo
- La Ciudad como ámbito de crecimiento
- La Ciudad como fuente de riqueza
- La Ciudad como semillero de multiculturalidad

Se debe de considerar a la cultura como un factor fundamental para el desarrollo. Citando una nota de la Conferencia Mundial sobre Políticas culturales celebrada en México durante el año 1982 y en la que expresaba que:

“La cultura puede considerarse actualmente como el conjunto de los rasgos distintivos, espirituales, materiales, intelectuales y afectivos que caracteriza una sociedad o un grupo social. Ella engloba, además de las artes y las letras, los modos de vida, los derechos fundamentales del ser mismo, los sistemas de valores, las tradiciones y las creencias”

#### 4.5.1. COMPONENTES CONCEPTUALES DE UNA GRAMÁTICA DE LA CIUDADANÍA CULTURAL

Para comprender la ciudadanía cultural se ha de comprender sus componentes. Según Turner (2001) afirma “se debe denominar una gramática de la ciudadanía cultural en el que la cultura se encuentra con la ciudadanía y viceversa, pero también en el que la diversidad se encuentra con la cultura y la ciudadanía”. Analizando este concepto comienzan a surgir otros como democracia, cohesión, participación, inclusión, interculturalismo y socialización.

La importancia de la participación cultural se da porque favorece la cohesión, el capital social y la misma ciudadanía cultural, porque podría permitir que los jóvenes puedan desarrollar sus capacidades para el desarrollo personal y fomentar un sentimiento de pertenencia y de identidad residencial.

#### 4.5.2. FOMENTO DE ESPACIOS PÚBLICO-INTERCULTURALES

Los espacios donde se desarrollan actividades en torno a la cultura permiten facilitar el capital social. Bajo esta premisa podemos comprender que existe una interacción en el contexto de asociaciones voluntarias donde las personas adquieren todas aquellas competencias necesarias para la participación democrática y el desarrollo de las denominadas virtudes cívicas como la confianza, el respeto, el compromiso, el reconocimiento, etc.

La cultura ha de comprenderse con tres ámbitos donde se democratiza, lo que quiere explicar la aplicación de principios de igualdad en la actividad del joven en el que intervienen como los productores, los gestores y los consumidores, donde dichas dimensiones se esquematizan de la siguiente forma:

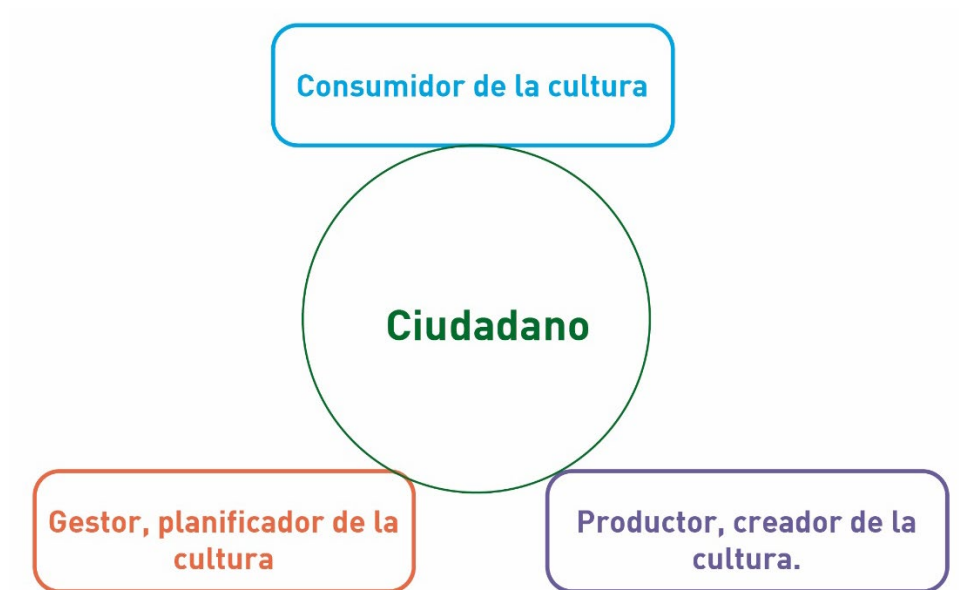

**Ilustración 27 Diagrama Dimensiones de la cultura.**

Fuente: Muñoz, A. (2018). *Dimensiones de la cultura* [Diagrama]. Fuente propia.

Se ha de comprender que el ciudadano tiene tres dimensiones culturales siendo consumidor, productor y gestor, en cada una de las dimensiones se ha de ejecutar un rol importante entorno a los ejes culturales; aquí se observa que al ser consumidor de la cultura es cuando toma el papel de un ciudadano que decide acceder a actividades culturales generadas en cualquier punto de la ciudad, sin ser necesariamente cerca de su barrio, este papel como primera instancia es el más básico de las tres dimensiones ya que; en el papel de productor de la cultura se involucra mucho más entre las dimensiones de gestión y consumidor ya que, ha de crear el contenido que se ha de gestionar y disfrutar por la comunidad y es cuando busca la forma de expresarse en nodos de esparcimiento cultural las habilidades que posee. Y como última dimensión la gestora es el nivel de compromiso más elevado en el entorno cultural ya que se ha de responsabilizar para organizar y llevar a cabo eventos de participación cultural.

Para comenzar los procesos de desarrollo cultural, el Estado debe sensibilizar a la población en la necesidad de la participación de la comunidad, para promover la cooperación en el desarrollo de los eventos culturales y comenzar a desarrollar políticas públicas en materia cultural, respondiendo a las necesidades culturales de la población. De esta forma Turner (2001) afirma "priorizar la cultura por parte del Estado consiste en activar las energías creativas humanas individuales y colectivas". De esta forma se logrará:

- Democratizar el tejido cultural del país.
- Modificar la estructura de producción, circulación y consumo cultural.
- Establecer un modelo de gestión de la oferta de bienes y servicios culturales de consumo colectivo que permita la optimización, tanto del acceso como del uso, de la oferta existente y, su articulación económica con los nuevos procesos de recuperación nacional.
- Articular los Institutos Autónomos y Fundaciones de Estado a los procesos regionales y municipales de Desarrollo Cultural.
- Animar la Regionalización, descentralización y desconcentración de la acción cultural.
- Reordenar la Administración Pública Cultural.
- Diseñar políticas culturales ajustadas a los planes nacionales y regionales de desarrollo.
- Fomentar la organización de las Redes Sociales y Culturales.

Las políticas culturales en la materia deben necesariamente acoplarse a los Objetivos de Desarrollo Sostenido (ODS) aprobados en el seno de la Organización de las Naciones Unidas (ONU) en septiembre de 2015 por 193 países. El objetivo 16 sugiere la creación de instituciones eficaces, responsables y transparentes a todos los niveles, así como garantizar la adopción de decisiones inclusivas y representativas que respondan a las necesidades a todos los niveles. El objetivo 17 advierte la importancia de alentar y promover la constitución de alianzas viables en los ámbitos público y privado y de la sociedad civil (Avril Joffe).

La Asamblea General de la ONU de diciembre de 2015 (Resolución 70/214) reafirmó la función de la cultura como catalizador del desarrollo sostenido. Este es un proceso que incrementa las oportunidades y las libertades humanas. Por lo tanto, la cultura adquiere una función instrumental.



En América Latina los países miembros de la Organización de los Estados Americanos adoptaron la Declaración de Montevideo de 2016 con motivo del décimo aniversario de la Carta Cultural de Iberoamérica. Esta declaración sostiene a la creatividad y las industrias culturales como agentes naturales del desarrollo que contribuyen a la reducción de las desigualdades sociales y la exclusión social.

#### 4.5.3. APORTES GUBERNAMENTALES SOBRE POLÍTICAS DE GESTIÓN GUBERNAMENTAL.

##### 1. Educación y Cultura.

Se propone desarrollar en el Sistema Educativo, a través de la acción cultural, esquemas más integrales y complejos de percepción de la realidad.

##### 2. Economía, Cultura y Empleo.

Determinar las acciones estratégicas importantes para que todos los ciudadanos y empresas puedan participar en el desarrollo de las Industrias Culturales, la Artesanía, el Turismo y construcción de nuevas edificaciones culturales y, así aprovechar las oportunidades que éstas ofrecen como factores claves de la economía nacional.

##### 3. Conservación y Creación de Infraestructura Cultural.

Para ayudar a saldar la deuda social y cultural acumulada durante tanto tiempo, esta orientación política se propone realizar una acción integrada que involucra, por una parte un diagnóstico, minucioso y completo, a escala regional y local, de las condiciones culturales, educacionales y físicas existentes; y por la otra, como consecuencia, la construcción, a corto y mediano plazo, en todos los ámbitos populares nacionales, de unas edificaciones, que representan una inversión moderada manteniendo, a su vez, la más alta calidad posible en imagen arquitectónica y en respuesta funcional y ambiental.

##### 4. Preservación, Revitalización y Valoración del Patrimonio.

Esta orientación tiene por misión garantizar las medidas legislativas, técnicas y financieras que posibilitan el rescate, la protección y la socialización del patrimonio histórico y cultural de la

nación, vinculado al servicio y a la vida de las comunidades, como organización de los valores que constituyen el acervo de la experiencia colectiva.

#### 5. Regionalización y Descentralización Cultural

Desplegar una política cultural concertada con el sector público y privado y, la comunidad cultural en su sentido más amplio, que tenga como propósito central implementar en todo el territorio el Sistema Nacional de Cultura, el cual es el conjunto de políticas con sus correspondientes recursos, las estructuras y entes que definen la acción del sector en todo el Territorio Nacional, con miras al diseño del Plan Nacional de Cultura.

#### 6. Cultura y Procesos de Participación Comunitaria.

Estimular procesos conscientes de responsabilidad, de organización y de participación en los asuntos que conciernen y afectan a las comunidades, con la finalidad de propiciar el papel protagónico de éstas en la toma de decisiones.

En conclusión, se deben generar políticas que se apliquen desde el Sistema Educativo, para que la acción cultural tenga mayor relevancia y cobertura a nivel municipal y nacional.

La participación ciudadana constituye una relación socio-estatal que puede ser concebida como un espacio de interacción, comunicación y diferenciación entre los sistemas departamentales y los sociales, planteando que dicha relación posee la función de reglar permanentemente el conflicto supuesto en la definición de los temas de proyectos públicos.

Se puede comprender la importancia de la implantación de nodos de esparcimiento cultural en la sociedad por la forma en que las diferentes naciones han hecho hincapié mediante congresos internacionales y la implementación de leyes que fomenten los eventos de índole cultural apoyándose en las acciones participativas por parte de la ciudadanía generando vínculos con las comunidades y culturizándoles de esta forma para involucrarse en los procesos de diseño, gestión y ejecución de los proyectos de orden público.

Dichas participaciones de la comunidad en los municipios sus resultados se pueden medir y cuantificar para poseer una comprensión de los análisis de datos para determinar el impacto

positivo y como se han de mejorar los procesos de metodologías participativas y colaborativas para apuntar a una mejor gestión municipal, brindando a la comunidad proyectos que abarquen las necesidades reales y permitan generar esa identidad colectiva; mejorando indicadores positivos de la ciudad y asegurando una mayor transparencia por parte de los gobiernos locales.

La inclusión de procesos participativos requiere una mayor comprensión del perfil ciudadano, de esta forma al conocer las edades, los niveles de estudio, el género predominante, entre otras, se han de tomar decisiones mucho más pertinentes para seleccionar y ejecutar las metodologías de diseño participativo.

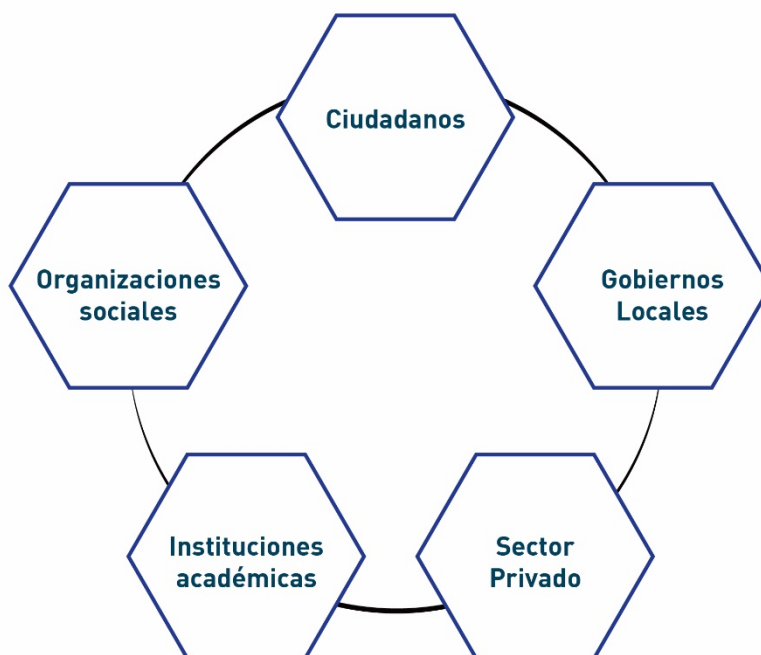

**Ilustración 28 Entidades involucradas en el proceso generador de ciudadanía.**

Fuente: Muñoz, A. (2018). *Entidades involucradas en el proceso generador de ciudadanía* [Diagrama]. Fuente propia.

En el diagrama anterior podemos ver las 5 entidades responsables de generar ciudadanía en los municipios, pertenecen tanto al orden público, privado e institucional. El esfuerzo que se está realizando por diversas naciones en el mundo fomentando la cultura tiene como resultados

indicadores positivos creando sociedades más vinculadas a la identidad cultural. Dichas sociedades han comenzado a presentar cambios en las 3 dimensiones de la cultura (ver ilustración 27). De esta forma podemos ver países como México, Colombia, Argentina, etc. Las cuales han creado y estimulado leyes que fomentan la participación ciudadana, permitiendo gobernabilidades más transparentes y ciudades más culturales.

## **V. METODOLOGÍA**

### **5.1. ENFOQUE Y MÉTODOS**

La siguiente metodología que se ha empleado para la investigación acerca de procesos de ciudadanía cultural y diseño participativo es una metodología cualitativa, la cual se ha enfocado en el estudio de dichos temas a nivel Latinoamericano y un caso de estudio asiático.

### **5.2. UNIDAD DE ANÁLISIS**

Los gobiernos internacionales con mayor incidencia y aplicación de metodologías participativas y cultura. Colombia, México y Perú a nivel latinoamericano son los países con mejores políticas y ejecución de los procesos participativos incrementando los indicadores culturales

### **5.3. TÉCNICAS E INSTRUMENTOS APLICADOS**

La investigación se lleve a cabo por medio de la búsqueda de metodologías de procesos de inclusión ciudadana y proyectos de éxito que hayan servido como nodos de esparcimiento cultural. Por medio de los siguientes instrumentos:

- Entrevistas telefónicas, para casos de aplicación en México.
- Buscador Google, para fuentes de información, localización de ubicación, contactos e imágenes.
- Presentaciones de Power Point, obtenida de congresos de participación ciudadana y diseño de parques.
- Correo electrónico y llamadas telefónicas, para contactar las empresas y realizar entrevistas y recolección de datos.

- Microsoft Word
- Microsoft Project

#### 5.4. FUENTES DE INFORMACIÓN

La investigación cuenta con fuentes de información primarias por medio de entrevistas vía correo y vía teléfono y las secundarias la recopilación de los datos obtenidos por medio de las fuentes primarias. Dentro de las cuales se encuentran:

- Estadísticas del INE
- Abstractos de simposios de participación ciudadana.
- Revistas virtuales de Arquitectura.
- Sitio Web de la Asociación Nacional de Parques y Recreación de México.
- Entrevistas con Arquitectos, Ingenieros y Licenciados especializados en el tema.

**Tabla 2. Contactos de Entrevista**

<b>Arquitecto</b>	<b>Ubicación Ciudad/País</b>
Arq. Sary Rodríguez	Poza Rica, México
Lic. Clara Inés	Ciudad de México, México
Lic. Carolina López	Culiacán, México
Arq. Rina Rodríguez	El Progreso, Yoro, Honduras
Ing. Nohely Girón	El Progreso, Yoro, Honduras.

Fuente: (Muñoz, A. (2018))

Según el análisis de los resultados generales obtenidos de las entrevistas realizadas a los arquitectos se pudo concluir que la mejor iniciativa en los proyectos independientemente de su índole, privada o pública, la mejor forma para abordarlos es mediante la inclusión de la ciudadanía desde la conceptualización del proyecto, la ejecución y su entrega; de esta forma se asegura el éxito del mismo y que las personas puedan tener ese vínculo con él.









## **VI. DESCRIPCIÓN DEL TRABAJO REALIZADO**

### **6.1. CAPÍTULO 1**

Empresa: Municipalidad de El Progreso, Yoro.

Semana: 10 al 12 de octubre

Asignaciones:

- Investigación sobre parques educativos
- Documentación de demandas municipales

Las asignaciones de la primera semana de práctica profesional corresponden al reconocimiento del departamento y el espacio de trabajo donde se han de desempeñar las funciones durante el periodo de práctica profesional.

La primera investigación que se realiza es acerca de los parques educativos, casos de estudio y éxito y estudio del modelo de aplicabilidad, en vista del diseño de un proyecto a solicitud del alcalde.

En la misma semana se desarrolla la lectura, comprensión y preparación de la documentación para el caso municipal contra la Gasolinera Puma del boulevard Helena Kullman. El caso procede por evasión de pagos correspondiente a permisos de construcción y usos de suelo.

## 6.2. CAPÍTULO 2

Empresa: Municipalidad de El Progreso, Yoro.

Semana: 15 al 19 de octubre

Asignaciones:

- Desarrollo de planos del Palacio de deportes
- Apoyo en feria de transparencia

Se desarrollan planos de detalles y se trabajan los planos de ubicación de máquinas de ejercicios en

Desarrollo de planos técnicos correspondientes a la concha acústica propuesta para el Palacio de Deportes. Los planos consisten en elevaciones, desarrollo de detalles específicos e isométricos del mismo. De todos los planos elaborados, los planos estructurales no fueron desarrollados ya que el área de Planificación Urbana está trabajando en conjunto a Ingeniería Civil para tener todos los detalles estructurales.

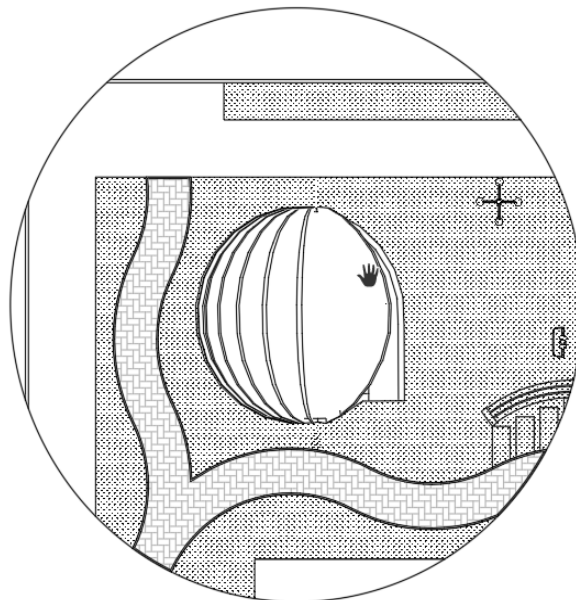

**Ilustración 32 Planta de conjunto Concha Acústica**

Fuente Muñoz, A. (2018). *Planta de conjunto concha Acústica* [Plano], Fuente propia.

Los planos desarrollados para las obras exteriores comprenden el plano de senderos, el cual posee tres senderos principales los cuales fueron acotados en su totalidad, al poseer la característica de ser senderos con curvas, se acota el ángulo de los senderos y los diámetros.

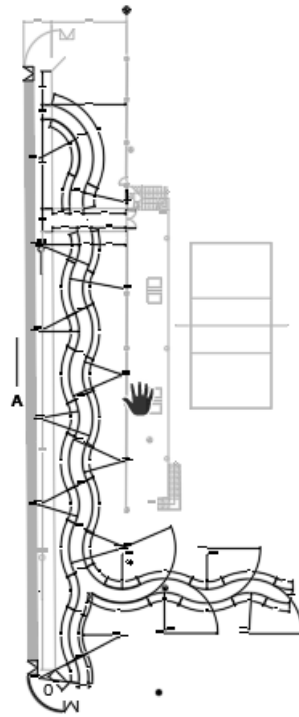

**D-2 DETALLE DE SENDERO IZQUIERDO**

### **Ilustración 33 Detalle de Plano de Senderos**

Fuente Muñoz, A. (2018). *Detalle de plano de senderos* [Plano] Fuente Propia

Entre las actividades a realizar para el apoyo en la Feria de Transparencia Municipal, se diseñan diferentes artes, banner, marcos decorativos y trifolios para el evento que se llevará a cabo el viernes 19 de 9 am a 12:00 pm.



**Ilustración 34 Diseño de Banner de Planificación Urbana**

Fuente Muñoz, A. (2018). *Banner Planificación Urbana* [Plano] Fuente Propia

Se culmina la semana en la feria de transparencia donde se está desde las 9 am hasta las 2 de la tarde que culmina el evento.



**Ilustración 35 Entrega de premios por participación en parque vial.**

Fuente Muñoz, A. (2018). *Entrega de premios en Feria de Transparencia* [Fotografía] Fuente Propia

### **6.3. CAPÍTULO 3**

Empresa: Municipalidad de El Progreso, Yoro.

Semana: 22 al 26 de octubre

Asignaciones:

- Desarrollo de planos del Palacio de deportes
- Apoyo en ventanilla de permisos de construcción.
- Documentación de demandas municipales.

Se elabora el plano de ubicación con la información catastral del lote donde se encuentra ubicado el palacio de deportes.

Se plotea el juego de planos del Palacio de deportes con urgencia, por el motivo del viaje al extranjero del alcalde se debe de desarrollar el juego de plano del palacio de deporte para que sea aprobado por el alcalde.

Se revisa la documentación de las demandas municipales por incumplimiento de obra y de permisos de construcción, al revisarse que toda la documentación se encuentra en orden se procede a subir los expedientes a Corporación Municipal.

Se trabaja en el área de ventanilla de emisión de permisos de construcción. El cambio en el diagrama de Gantt se debe a tener que estar en el puesto de ventanilla debido a que el Ingeniero Alejandro Mejía se encontraba en campo revisando el bacheo en el Boulevard.



**Ilustración 36 Trabajo en ventanilla de permisos de construcción.**

Fuente Manzanares, V. (2018). *Entrega Permisos de construcción* [Fotografía] Fuente Propia

#### **6.4. CAPÍTULO 4**

Empresa: Municipalidad de El Progreso, Yoro.

Semana: 29 de octubre al 2 de noviembre

Asignaciones:

- Desarrollo de planos del parque lineal familiar.
- Supervisiones en la ciudad.
- Revisión de documentación para obtener permisos de construcción.
- Dar calidad de línea a juego de planos del Palacio Municipal.

Los cambios desarrollados en la propuesta generan una nueva distribución de senderos, respetando un ancho mínimo de 2 m permitiendo el libre y cómodo tránsito. Se manejan tres áreas en cada una de las cuadras: área de kiosko, juegos infantiles y propuesta de maquinaria para ejercitarse. Se propone una barrera vegetal entre el boulevard y la propuesta del parque lineal por dos motivos: sirve como una barrera natural y proporciona (gracias a la especie de árboles propuestos) belleza natural en meses de floración.

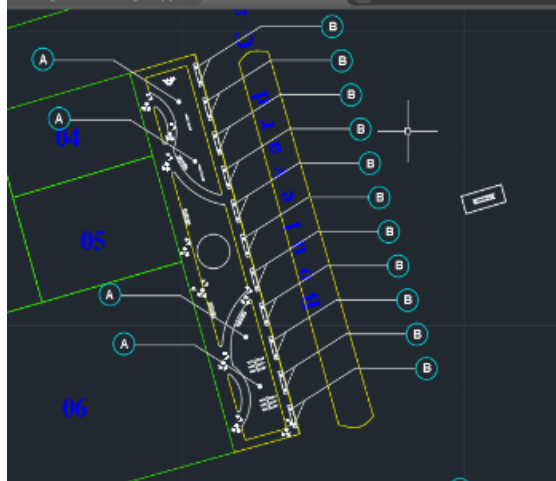

**Ilustración 37 Desarrollo de propuesta de parque lineal familiar.**

Fuente Muñoz, A. (2018). *Desarrollo plano parque lineal familiar* [Plano] Fuente Propia

Junto a la arquitecta Victoria y la ingeniera María se supervisa el área donde se está diseñando el parque lineal y se observa que se ha realizado una vía alterna de tierra para automóviles de la zona. De igual forma se encuentran 3 accesos de vivienda que están ubicados frente al lugar de la propuesta.



**Ilustración 38 Supervisión de terreno.**

Fuente Manzanares, V. (2018). *Supervisión de terrenos de parque lineal familiar* [Fotografía] Fuente Propia

Se realiza supervisión siendo acompañado por la Arquitecta Victoria y la Ingeniera María al reacondicionamiento de las canchas del museo ferroviario.



**Ilustración 39 Instalación de banca en canchas deportivas de Museo Ferroviario.**

Fuente Muñoz, A. (2018). *Instalación de bancas para canchas deportivas* [Fotografía] Fuente Propia

Se trabaja en el primer bloque de la jornada alternando junto al Ingeniero Alejandro Mejía para emitir los listados de documentos para solicitar permisos de construcción y recibir los documentos.

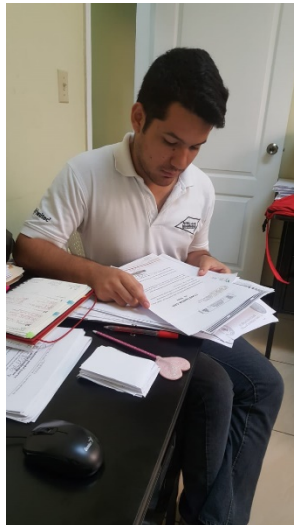

**Ilustración 40 Revisión de documentos de permisos de construcción.**

Fuente Manzanares, V. (2018). *Revisión de documentación* [Fotografía]



## **6.5. CAPÍTULO 5**

Empresa: Municipalidad de El Progreso, Yoro.

Semana: 5 al 9 de noviembre.

Asignaciones:

- Revisión de estado legal de predios donde se diseña el parque lineal familiar.
- Medición de parque central para propuesta de villa navideña.
- Desarrollo de plano de ubicación de basureros del distrito comercial.
- Calcular cantidades de obra de la Calle del Comercio.

Junto a la arquitecta Victoria se asiste al departamento de Legal de la Municipalidad para determinar la tenencia de la tierra en relación con los predios donde se desarrolla la propuesta del parque lineal familiar. El resultado no es favorecedor para el diseño ya que, no hay registro de propiedad de esos predios. No son ni municipales ni privados, en vista de lo anterior se procede a dar retroalimentación a la arquitecta Rina y como veredicto se debe de notificar a los propietarios de negocios que están construyendo en esos predios que se irá a juzgado por el dominio pleno de los terrenos.

Acompañado por la Arquitecta Victoria Manzanares se realiza el levantamiento de la plaza central del Parque Las Mercedes para ver el espacio que se dispone para colocar la Villa Navideña en el parque central. Se miden las referencias del centro de la fuente a los postes de energía para tener la distancia referenciada y que estos sirvan como soporte de las estructuras de los ángeles. Se da prioridad por orden directa al departamento por parte del alcalde.



**Ilustración 41 Medición puntos de referencia del parque central.**

Fuente Manzanares, V. (2018). *Medición de puntos de referencia* [Fotografía]

Se desarrolla un plano ubicando 150 basureros metálicos para someterlo a Corporación Municipal para aprobar la ubicación de estos. El objetivo del proyecto es anejarlo a la nueva propuesta de la imagen del distrito comercial de la ciudad.



**Ilustración 42 Plano de ubicación de basureros en distrito comercial.**

Fuente Muñoz, A. (2018). *Plano ubicación basureros* [Plano] Fuente Propia

Se calculan los m<sup>2</sup> de pintura para los pasos de cebra, las bahías azules, la pintura para estacionamientos y la cantidad de los parqueaderos de bicicletas. Se presentan las cantidades de obra en formato de Excel. Hace falta desarrollar el cálculo de m<sup>2</sup> de fachadas

		Cantidad de Pintura
Edificio		
Cuadra del Mercado	Fachada Mercado	161.19
	Fachada Oeste	312.61
	Fachada Este	217.84
	Fachada Sur	395.205
Cuadra Farmacia Kielsa	Fachada Farmacia Kielsa frente calle comercio	658.75
	Fachada Frente al Parque	535.09
	Fachada Curacao	311.93
	Fachada Sur	237.816
Cuadra La Antorcha	Fachada frente a Calle Comercio	396.15
	Fachada frente a la Curacao	398.29

**Ilustración 43 Cantidades de pintura por fachada de Calle del Comercio**

Fuente Muñoz, A. (2018). *Cantidades de obras* Fuente Propia

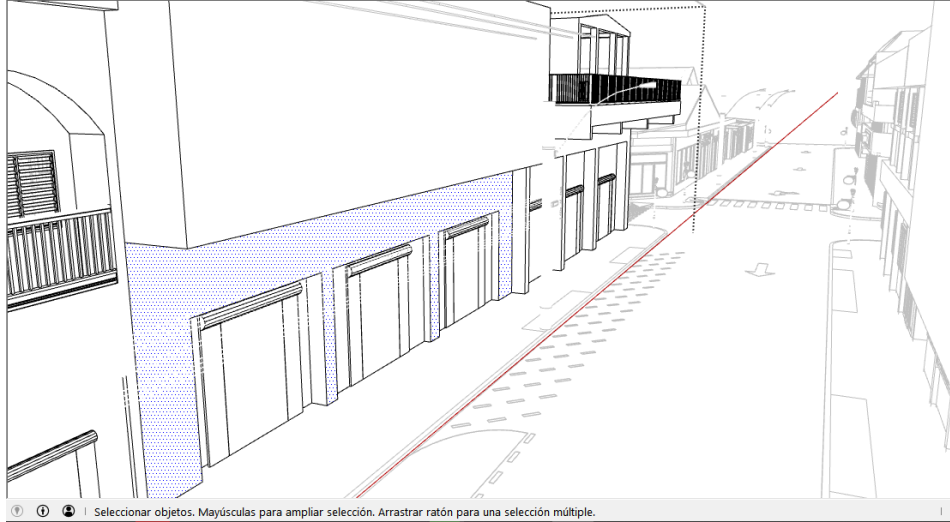

**Ilustración 44 Modelo Distrito Comercial**

Fuente Muñoz, A. (2018). *Modelo Distrito Comercial* [Fotografía] Fuente Propia

## **6.6. CAPÍTULO 6**

Empresa: Municipalidad de El Progreso, Yoro.

Semana: 12 al 16 de noviembre.

Asignaciones:

- Propuesta de zonificación para la ciudad.
- Modelado Villa Navideña.
- Presupuesto Palacio de Deportes
- Plano de aceras del distrito comercial

Bajo las indicaciones de la arquitecta Rina Rodríguez se ha desarrollado un plano para ser presentado en reunión de Corporación Municipal, donde se está desarrollando la propuesta de zonificación de la ciudad en 7 zonas. El proyecto persigue la finalidad de mejorar la gestión municipal y como se ha de responder ante los problemas que se presenta en la ciudad.

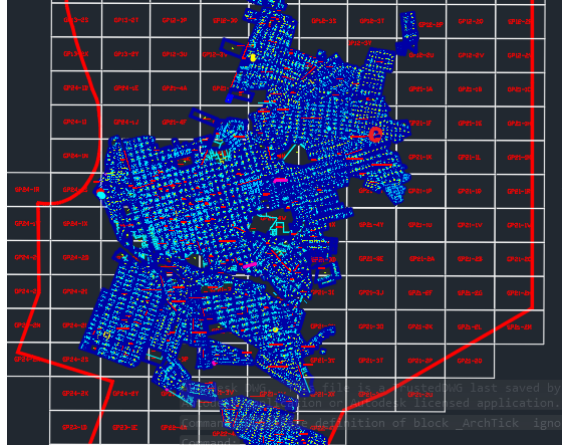

**Ilustración 45 Plano de propuesta de zonificación**

Fuente Muñoz, A. (2018). *Propuesta de zonificación* [Captura de Pantalla] Fuente Propia

El desarrollo de la villa navideña en la ciudad se convierte en una prioridad para el alcalde y por tal motivo se comienza a modelar la decoración cotizada.



**Ilustración 46 Modelo de "árbol de dulce"**

Fuente Muñoz, A. (2018). *Modelo de árbol de dulces* [Imagen] Fuente Propia

Se modela los elementos faltantes de la villa navideña para comenzar a renderizar y presentar al alcalde.

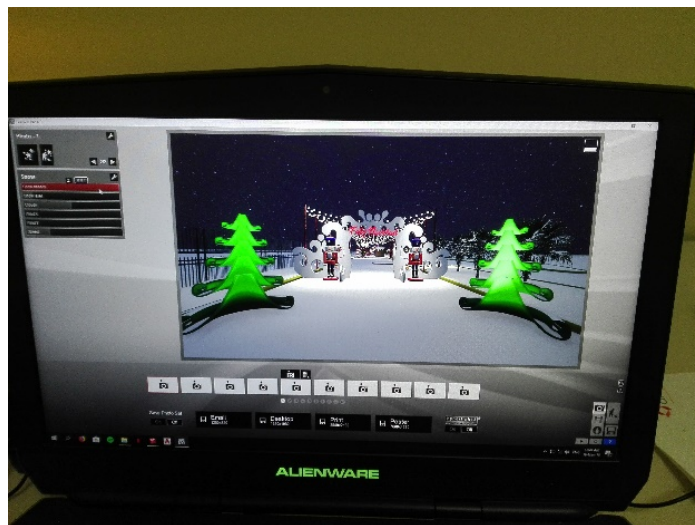

**Ilustración 47 Renderizado de Villa Navideña.**

Fuente Muñoz, A. (2018). *Renderizado de villa navideña* [Fotografía] Fuente Propia

Se desarrolla el presupuesto del palacio de deporte, un presupuesto más específico del que se ha acostumbrado a trabajar ya que se cuantifica de eje a eje en todas las direcciones, para que al momento de corregir algo en el plano simplemente se ha de corregir en el presupuesto ese extremo que se ha modificado.

5 PAREDES								
5.01 PAREDES								
EJE DESDE	EJE HASTA	ALTO	LARGO	AREA	RESTAR VENTANA	RESTAR PUERTAS	CANTIDAD	TOTAL
A	6--7	2.93	2.55	7.4715	0.582		1	6.8895
A	7--9	2.93	2.35	6.8855	0.582		1	6.3035
B	1--6	2.93	6.95	20.3635	3.783		1	16.5805
B	6--7	2.93	2.55	7.4715		1.89	1	5.5815
B	7--9	2.93	2.35	6.8855		1.89	1	4.9955
B	9--22	2.93	12.82	37.5626	7.1786		1	30.44474
C	1--4	2.93	5.50	16.115		2.394	1	13.721
C	4--7	2.93	4.00	11.72		2.394	1	9.326
C	11--12	2.93	1.50	4.395		1.68	1	2.715
C	15--16	2.93	0.80	2.344			1	2.344
C	21--22	2.93	1.05	3.0765		1.89	1	1.1865
D	13--16	2.93	1.95	5.7135	1.0476		1	4.6659
E	7--18	2.93	10.42	30.5306	4.4814	8.4	1	17.6492
E	18--22	2.93	5.15	15.0895		3.57	1	11.5195
F	1--3	2.93	4.00	11.72			1	11.72
G	5--7	2.93	3.35	9.8155	1.9206		1	7.8949
H	5--11	2.93	7.35	21.5355		2.1	1	19.4355
H	14--21	2.93	6.90	20.217	0.58		1	19.639
I	1--3	2.93	4.00	11.72			1	11.72
J	1--3	2.93	4.00	11.72		4.07	1	7.646
J	7--11	2.93	2.85	8.3505	0.44		1	7.914
J	14--17	2.93	2.50	7.325		2.10	1	5.225
K	3--20	2.93	18.17	53.2381	5.22	4.20	1	43.81756
L	10--11	2.93	0.90	2.637	0.44		1	2.2005
M	1--11	2.93	13.50	39.555	5.99	3.78	1	29.7816
1	B-M	2.93	15.02	44.0086	7.45	3.36	1	33.194
2	I-J	2.93	1.65	4.8345	0.58		1	4.2525
3	C-M	2.93	10.77	31.5561		6.30	1	25.2561
4	B-C	2.93	4.25	12.4525			1	12.4525
5	G-K	2.93	4.77	13.9761		4.20	1	9.7761
6	A-E	2.93	1.65	4.8345			1	4.8345
7	A-G	2.93	11.00	32.23		3.78	1	28.45
7	H-M	2.93	6.52	19.1036			1	19.1036
8	I-J	2.93	2.00	5.86			1	5.86

**Ilustración 48 Presupuesto Palacio Municipal.**

Fuente Muñoz, A. (2018). *Presupuesto* [Tabla] Fuente Propia

Se realizan correcciones al plano de ubicación de los basureros del distrito comercial, previo a su impresión. Se colocan puntos de referencia para mayor comprensión de los regidores y demás miembros de la Corporación Municipal.

Paralelo al proyecto de la nueva imagen del distrito comercial se realiza el cálculo de m<sup>2</sup> por acera por cuadra del distrito comercial, para presentar el área totalizada y parcializada para presentar en Corporación Municipal para decidir qué zonas se han de intervenir por etapas o trabajarlas todas.



**Ilustración 49 Plano de Aceras del distrito.**

Fuente Muñoz, A. (2018). *Plano de aceras del distrito* [Plano] Fuente Propia

## **6.7. CAPÍTULO 7**

Empresa: Municipalidad de El Progreso, Yoro.

Semana: 19 al 23 de noviembre

Asignaciones:

- Visitas a proyectos municipales en ejecución.
- Apoyo en ventanilla de permisos de construcción.

Se agendan reuniones con representantes de las diferentes empresas las cuales se han consultado para realizar los respectivos planos para la propuesta del Palacio de Deportes. LA reunión con la Arquitecta de Ventilación Industrial ha demostrado que el sistema de ventilación mediante mangas no es el más óptimo ya que, este sistema se ha de implementar cuando se

quiere distribuir aire acondicionado. Se sugiere colocar el sistema de extracción en el techo y en las paredes de lado oeste el sistema de inyección.



**Ilustración 50 Reunión con empresa de ventilación para el Palacio Municipal.**

Fuente Muñoz, A. (2018). *Reunión con equipos industriales para hablar sobre las posibilidades del sistema para el proyecto* [Fotografía] Fuente Propia

Se revisa la propuesta para observar y corregir el problema generado por la ubicación de los basureros en las gasolineras del Boulevard. Se referencian las cuadras y se coloca ayuda visual para mejor comprensión del plano para aquellas personas ajenas al proceso y desarrollo de la propuesta.



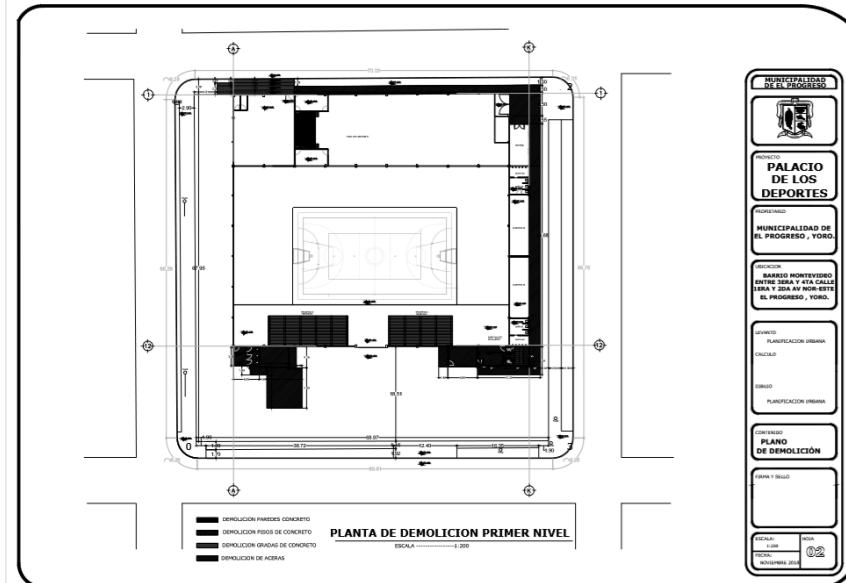

**Ilustración 51 Plano del segundo nivel del Palacio de Deportes.**

Fuente Muñoz, A. (2018). *Plano segundo nivel del Palacio de Deportes [Plano]* Fuente Propia

Se realiza una supervisión junto a la arquitecta Victoria Manzanares, la arquitecta Rina Rodríguez. El Arquitecto Octavio y el equipo de la inmobiliaria Desarrollo SA. En dos terrenos donados en la colonia conocida como "La Romanita" Donde se explica la finalidad del proyecto entregar dos viviendas duplex a familias de escasos recursos el 24 de diciembre del presente año.



**Ilustración 52 Visita al terreno donado en La Romanita II.**

Fuente Manzanares, V. (2018). *Visita al terreno en la Romanita donde se desarrollará las viviendas a donar [Fotografía]* Fuente Propia

## 6.8. CAPÍTULO 8

Empresa: Municipalidad de El Progreso, Yoro.

Semana: 26 al 30 de noviembre

Asignaciones:

- Decoración navideña del departamento para el concurso de decoración de interdepartamental de la Municipalidad de El Progreso.
- Ejecución de Villa Navideña.
- Diseño de avisos municipales.

Se decora durante tres días el departamento para el concurso interdepartamental de la municipalidad.



**Ilustración 53 Decoración Navideña de la Oficina de Planificación Urbana y Catastro.**

Fuente Muñoz, A. (2018). *Decoración de la oficina con motivo navideño* [Fotografía] Fuente Propia



**Ilustración 54 Decoración Navideña de la Oficina de Planificación Urbana y Catastro.**

Fuente Muñoz, A. (2018). *Decoración de la oficina con motivo navideño* [Fotografía] Fuente Propia

A petición del departamento de relaciones públicas: se diseña un aviso de cierre de vías para indicar a la población del municipio el cierre del blvd Canaan el tramo correspondiente al museo ferroviario.



**Ilustración 55 Diseño de aviso municipal de cierre de vía.**

Fuente Muñoz, A. (2018). *Aviso de cierre de vía para Villa Navideña Progreseña* [Imagen] Fuente Propia

Se presta ayuda para el montaje de la villa navideña desde la mañana hasta las 9 de la noche.



**Ilustración 56 Armado de Ángeles de Villa Navideña Progreseña.**

Fuente Muñoz, A. (2018). *Armado de estructura de ángeles de Villa Navideña* [Fotografía] Fuente Propia



**Ilustración 57 Espacio físico donde se desarrolla la Villa Navideña.**

Fuente Muñoz, A. (2018). *Desarrollo de Villa Navideña Progreseña frente al Museo Ferroviario* [Fotografía]  
Fuente Propia

## 6.9. CAPÍTULO 9

Empresa: Municipalidad de El Progreso, Yoro.

Semana: 03 al 07 de diciembre

Asignaciones:

- Supervisiones de obras.
- Supervisión levantamiento del Parque Las Mercedes
- Levantamiento fotográfico.

Junto a la Arquitecta Jenny Ramírez se realiza la supervisión correspondiente al levantamiento del Parque Las Mercedes debido al proyecto del rediseño del parque por orden del alcalde en busca de una propuesta moderna pero que respete el estilo arquitectónico de la Catedral.



**Ilustración 58 Supervisión del levantamiento del Parque las Mercedes.**

Fuente Muñoz, A. (2018). *Supervisión del levantamiento del Parque las Mercedes* [Fotografía] Fuente Propia

Se realiza un levantamiento fotográfico de los edificios históricos de La Calle del Comercio en la ciudad de El Progreso, Yoro. Para el proyecto de la puesta en valor de la ciudad con ayuda del Instituto de Antropología e Historia



### **Ilustración 59 Levantamiento fotográfico de edificios históricos.**

Fuente Muñoz, A. (2018). *Levantamiento fotográfico del casco histórico de El Progreso* [Fotografía] Fuente Propia

Se desarrolla la primera etapa del presupuesto correspondiente al proyecto de la Nueva Imagen de la Calle del Comercio, empleando las cantidades de obra que se obtuvieron en semanas previas.

Se realizan supervisiones acompañado de la arquitecta Victoria a las obras que se están desarrollando actualmente en el boulevard Canaan, el motivo de las supervisiones es para aplicar las multas correspondientes; por ende, no se interactúa con los dueños, se supervisa sin interactuar para no generar conflicto luego de ser citados.



### **Ilustración 60 Supervisiones a obras boulevard Canaan.**

Fuente Muñoz, A. (2018). *Supervisión de obras en boulevard Canaan que van a citación* [Fotografía] Fuente Propia

Se realiza una visita al Supermercado La Antorcha del Boulevard Elena Kullman para revisar la documentación del permiso de construcción, la obra al carecer de permisos se procede a desarrollar el informe necesario y realizar la citación municipal para la aplicación de la multa. Dicho proceso se realiza en compañía de la Arquitecta Jenny Ramírez

## 6.10. CAPÍTULO 10

Empresa: Municipalidad de El Progreso, Yoro.

Semana: 10 al 14 de diciembre

Asignaciones:

- Desarrollo de planos técnicos de la propuesta del Parque Japón.
- Asistencia en proyecto "Puesta en Valor de la Ciudad de El Progreso, Yoro" junto al Instituto Hondureño de Antropología e Historia, IHAH.

Se desarrollan propuestas para el Parque Lineal Japón, proyecto pensando para crear espacios públicos para mejorar la imagen de la ciudad. El proyecto poseerá tres áreas principales a petición del alcalde: ciclovia, quioscos y área de máquinas de ejercicio



**Ilustración 61 Propuesta Parque Japón**

Fuente Muñoz, A. (2018). *Propuesta de Parque Lineal Japón* [Fotografía] Fuente Propia

Se recibe al Instituto de Antropología e Historia de Honduras en la Municipalidad de El Progreso y se trasladan al salón Handal de la cámara de comercio para la charla de bienvenida y la explicación del proyecto





**Ilustración 62 Socialización del proyecto Puesta en Valor del Progreso, Yoro.**

Fuente Muñoz, A. (2018). *Socialización Puesta en Valor del Progreso, Yoro por parte del IHAH* [Fotografía] Fuente Propia

Desde la mañana se reúnen los alumnos Efraín Welchez y Stephanie Silva para realizar junto al IHAH un recorrido por el centro de la ciudad para mapear y conocer la historia de los edificios que se desean inventariar. En la tarde se prosigue a revisar y valorar las zonas lejos del centro histórico: La Fragua, BLVD los Pinos y La Zona de la Compañía



**Ilustración 63 Reconocimiento del casco histórico de la ciudad.**

Fuente Muñoz, A. (2018). *Reconocimiento del casco histórico* [Fotografía] Fuente Propia



**Ilustración 64 Reconocimiento zona de La Fragua**

Fuente Muñoz, A. (2018). Reconocimiento de viviendas de la Zona de La Fragua [Fotografía] Fuente Propia

Junto al IHAH y miembros de la Corporación Municipal, se realiza una visita a los campos de Buena Vista, Naranjo Chino y FincaCop. Deteniéndose en Naranjo Chino para recopilar información acerca de la época bananera.



**Ilustración 65 Vivienda tipo barracón en Naranjo Chino**

Fuente Muñoz, A. (2018). Vivienda del tipo barracón en campo Naranjo Chino [Fotografía] Fuente Propia



**Ilustración 66 Matrimonio Gonzales ex trabajadores de la Tela Railroad Company**

Fuente Muñoz, A. (2018). Matrimonio Gonzales ex trabajadores de la Tela Railroad Company [Fotografía]  
Fuente Propia

Al despedir al IHAH se siguen desarrollando propuestas y planos para la aprobación de la Corporación Municipal



**Ilustración 67 Planta Arquitectónica Parque Japón**

Fuente Muñoz, A. (2018). Planta Arquitectónica de Parque Japón [Fotografía] Fuente Propia

## 6.11. CAPÍTULO 11

Empresa: Municipalidad de El Progreso, Yoro.

Semana: 17 al 18 de diciembre

Asignaciones:

- Entrega de planos técnicos del Parque Lineal Japón.
- Agradecimiento y despedida de práctica profesional.

Se desarrollan los planos correspondientes a la vegetación y a los planos constructivos del parque.

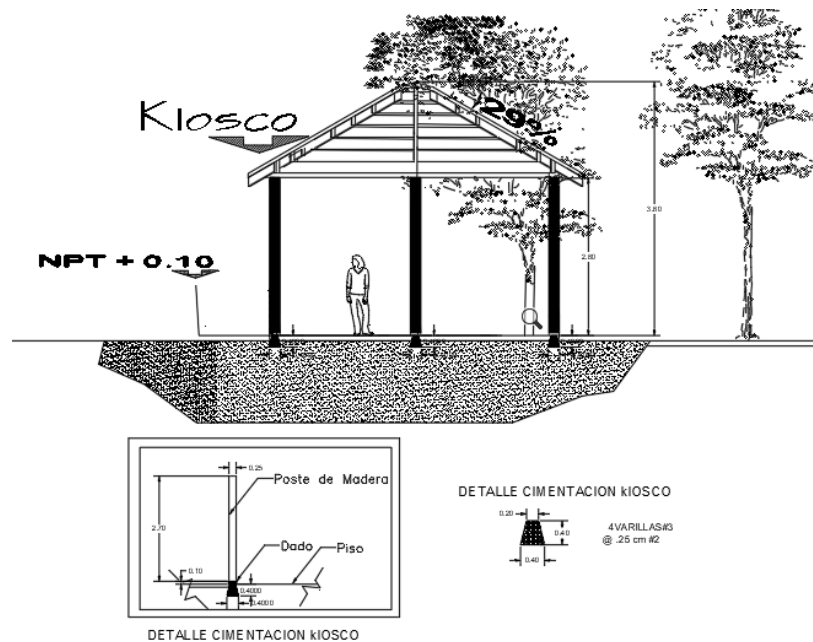

**Ilustración 68 Detalle constructivo de quioscos**

Fuente Muñoz, A. (2018). Detalle constructivo [Fotografía] Fuente Propia

## VII. CONCLUSIONES

- Los procesos de participación ciudadana poseen a grandes rasgos tres etapas las que se han de ejecutar para poderlas implementar comenzando con el proceso de socialización para dar a conocer el proyecto y que sea la primera oportunidad para escuchar a los ciudadanos, la segunda etapa es la retroalimentación por parte de los diseñadores para que la comunidad pueda participar en la toma de decisiones en cuanto al diseño del proyecto y por último el trabajo de campo consiste en la inclusión de la comunidad en aquellos procesos que no requieran de conocimiento técnico para llevarlos a cabo.
- La importancia de la participación ciudadana recae en el vínculo que genera entre los proyectos y sus participantes; empoderando a los implicados y sentirse parte de una sociedad más transparente por parte de sus autoridades que desarrollen propuestas integrando las opiniones de sus ciudadanos para tener un mayor índice de éxito.
- Se debe de analizar la comunidad y el perfil ciudadano que existe en las zonas a intervenir ya que, los niveles de estudio, el género predominante, la edad relativa, entre otros; son factores determinantes para seleccionar la metodología adecuada y por lo niveles de analfabetismo en Honduras del 12.3% se recomiendan emplear herramientas de visualización y de exploración debido a la cualidad de ser mucho más interactivas y no requerir de conocimiento o explicaciones con niveles de complejidad que puedan confundir a la audiencia .
- Las dimensiones culturales en los ciudadanos que se encuentren implicados en procesos participativos para desarrollar proyectos, permiten que se obtengan propuestas que buscan desarrollar cualquiera de las 3 áreas culturales debido a la orientación al consumo, gestión y proveedor de cultura; permitiendo encaminar las ideas al desarrollo cultural en espacios públicos.

## **VIII. RECOMENDACIONES**

Recomendaciones a la Empresa:

- Aplicar las metodologías de diseño participativo para contribuir a la mejora de la gestión, diseño y desarrollo de los proyectos de orden municipal.
- Realizar más visitas de campo y supervisiones a construcciones para que aumenten los conocimientos de campo del practicante.

Recomendaciones a la Universidad:

- Aplicar los conceptos del diseño participativo en todas las clases que se desarrollen proyectos de vinculación, de esta forma se asegurará un diseño inclusivo y se fomentará en Honduras dicha práctica.
- Realizar un manual con técnicas, herramientas y metodologías para diseño participativo, de esta forma se ha de incrementar la base de datos a consultar por parte de los estudiantes y la Universidad estará cumpliendo con su papel de generador de bibliografía adecuada para desarrollar proyectos.

## **IX. CONOCIMIENTOS APLICADOS**

Durante el desarrollo de la práctica profesional se fortalecieron los conocimientos adquiridos en la clase de administración de obras, precisamente la elaboración de presupuestos, el trabajo con el software Microsoft Project y en la elaboración de fichas de costo con su respectivo cálculo de cantidades de obra.

Para el desarrollo de las propuestas de diseño de los parques asignados, se emplearon y reforzaron los conocimientos adquiridos en las clases de Diseño y Ecología 1 y 2 y los de la clase de Paisajismo; de esta forma se trabajaron propuestas eficientes y que responden con un alto grado de detalle para asegurarse de tener programa de actividades que permitan la visita durante todo el año al proyecto, conocimiento aplicado de la clase de Paisajismo, desarrollar una propuesta que estéticamente cumpliera con los estándares y presentase vegetación que la hiciera atractiva para todo aquel que visite el proyecto (conocimiento de las clases de Diseño y Ecología y de la clase de Paisajismo).

Para el desarrollo de los planos técnicos los conocimientos acerca de métodos constructivos y representación en planos fueron reforzados a los obtenidos en la clase de Sistema de Construcción, de esta forma los planos elaborados poseen un elevado grado de detalles técnicos.

Para las visitas, el trato con especialistas y con los contribuyentes precisamente no se han aplicado conocimientos adquiridos en alguna clase sino, fue la experiencia obtenida en los años de la presidencia de la carrera de Arquitectura y las reuniones que se realizaron con diferentes profesionales.

## **X. VALORACIÓN DE LA PRÁCTICA PROFESIONAL**

El periodo comprendido como práctica profesional es sumamente importante ya que permite aplicar y poner a prueba todo lo estudiado y aprendido durante la formación académica, además, es un acercamiento a la realidad inmediata del mundo laboral en el que se desarrollará.

La práctica profesional desarrollada en la Municipalidad de El Progreso, Yoro, brindo conocimientos técnicos y humanos para la mejora las relaciones interpersonales y las metodologías para desarrollar un proyecto, fue un periodo donde se pudo observar y vivir el proceso de trabajo en equipo;

Este periodo es una etapa para aprender de uno mismo, estimulando las áreas del compromiso con el trabajo para cumplir y poder responder adecuadamente ante las diversas situaciones en las que uno como profesional pueda encontrarse; de esta forma esta etapa por dichas cualidades descritas y muchas más se convierte en la experiencia más enriquecedora de la carrera universitaria.



## XI. BIBLIOGRAFÍA

- Capitanachi, D. r. (7 de Agosto de 2010). *Ciudad y Derecho: desarrollo Urbano ¿japonés?* Recuperado el 25 de Octubre de 2018, de <http://ciudadyderecho.blogspot.com/2010/08/desarrollo-urbano-japones.html>
- Coordinadores Académicos y Docentes Asesores. (2012). *Guía de Estructura y Estilo para Informes de Práctica Profesional y Proyecto de Graduación*. Tegucigalpa: Facultad de Ingeniería UNITEC.
- Desarrollo, B. I. (16 de Mayo de 2015). *Ciudades Sostenibles*. Recuperado el 06 de Noviembre de 2018, de <http://blogs.iadb.org/ciudadessostenibles/files/2014/07/PC2.png>
- Diez, L. R. (2018). *Construyendo Mi Parque* (Primera ed., Vol. I). Mérida. Recuperado el 04 de Noviembre de 2018
- El Penínsular. (20 de Agosto de 2017). *Exigen orden en el crecimiento de la ciudad*. Recuperado el 06 de Noviembre de 2018, de <http://elpeninsular.mx/tag/merida/>
- Girón, N. (03 de Noviembre de 2018). Procesos de participación ciudadana en la Municipalidad de El Progreso. (A. A. García, Entrevistador) El Progreso, Yoro, Honduras. Recuperado el 02 de Noviembre de 2018
- Gonzáles, C. (11 de Febreo de 2014). *Paseo Verde, recuperación del espacio público para la gente*. Recuperado el 05 de Noviembre de 2018, de <https://www.iluminet.com/iluminacion-paseo-verde-led/>
- Inauguran Peek Par, primer parque canino de Mérida*. (s.f.).
- Instituto Nacional de Estadística. (2018). *El Progreso, Yoro. Información General / 2018*. El Progreso, Yoro: INE.
- López, C. (03 de Novimbere de 2018). Parques Alegres y la participación ciudadana. (A. A. García, Entrevistador) Recuperado el 03 de Noviembre de 2018

- Los Navegantes. (Diciembre de 2015). *Kitamoto Station Plaza Tokio, Japón | 2012-2015*. Recuperado el 25 de Octubre de 2018, de [https://scielo.conicyt.cl/scielo.php?script=sci\\_arttext&pid=S0717-69962015000300010&fbclid=IwAR3n4066BiPTUZcEBizXD5595dZ9Xyjj63K28bfCPJdqIX7lHLRMChcRykw](https://scielo.conicyt.cl/scielo.php?script=sci_arttext&pid=S0717-69962015000300010&fbclid=IwAR3n4066BiPTUZcEBizXD5595dZ9Xyjj63K28bfCPJdqIX7lHLRMChcRykw)
- Marvel, L. F. (2017). Metodología Participativa para la planificación y diseño urbano comunitario participativo. *Escuchando las voces*, 17. Recuperado el 23 de Octubre de 2018
- Municipalidad de El Progreso. (2018). *Datos Generales*. Obtenido de Nuevo Portal Municipal: [http://new.munielprogreso.hn/?page\\_id=14](http://new.munielprogreso.hn/?page_id=14)
- Municipalidad de El Progreso, Yoro, Honduras, C.A. . (s.f.). *Datos Generales*. Obtenido de Muni EL Progreso: [http://munielprogreso.hn/cms/index.php?option=com\\_content&view=article&id=8&Itemid=28](http://munielprogreso.hn/cms/index.php?option=com_content&view=article&id=8&Itemid=28)
- Nilson, A. H. (2013). *Diseño de Estructuras de Concreto*. Colombia: McGraw Hill.
- Perdomo, R. R. (31 de Octubre de 2018). Diseño Participativo en El Progreso. (A. A. García, Entrevistador) Recuperado el 31 de Octubre de 2018
- Real Academia Española. (2001). *Diccionario de la Lengua Española, XXII Edición*. Madrid, España: RAE.
- Somocurcio, J. R. (12 de Junio de 2015). *El difícil camino de la participación*. Recuperado el 06 de Noviembre de 2018, de <https://elcomercio.pe/lima/difcil-camino-participacion-ruiz-somocurcio-371613>
- Velarde, J. C., & Lecaros, C. (2003). *La viabilidad de las prácticas de participación ciudadana en la gestión municipal: El caso del presupuesto participativo de Villa El Salvador (Perú, 2000-2002)*. Recuperado el 8 de 11 de 2018, de [https://publications.iadb.org/bitstream/handle/11319/5954/la viabilidad de las prácticas de participación ciudadana en la gestión municipal. el caso del presupuesto participativo de villa el salvador, Perú, 2000-2002 \(estudio de caso 2\).pdf?sequence=1](https://publications.iadb.org/bitstream/handle/11319/5954/la%20viabilidad%20de%20las%20pr%C3%A1cticas%20de%20participaci%C3%B3n%20ciudadana%20en%20la%20gesti%C3%B3n%20municipal.%20el%20caso%20del%20presupuesto%20participativo%20de%20villa%20el%20salvador,%20per%C3%BA,2000-2002%20(estudio%20de%20caso%202).pdf?sequence=1)

Vertiente Global. (30 de Abril de 2015). *Inauguran Peek Park, primer parque canino de Mérida.*

Recuperado el 04 de Noviembre de 2018, de <http://vertienteglobal.com/?p=36476>

Zelaya Oviedo, C. A., & Paredes Heller, J. (2012). *Manual para la redacción de Tesis de Posgrado.*

Tegucigalpa: Facultad de Posgrado UNITEC.